

Ariete

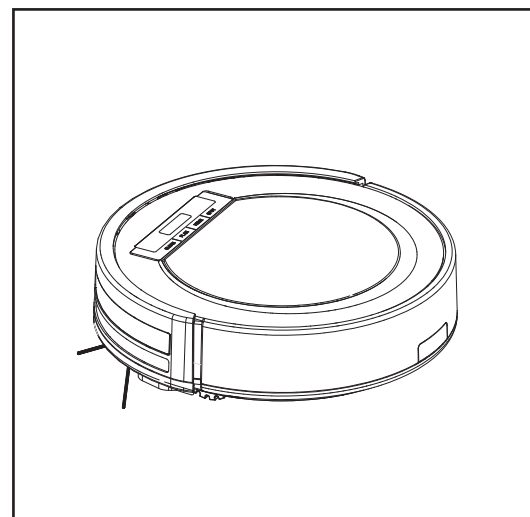

**Robot aspirapolvere
Robot vacuum cleaner
Robot aspirateur
Saugroboter
Робот-пылесос
Робот-пилосос**

Numero Verde
800-809065

Ariete

De' Longhi Appliances Srl
Divisione Commerciale Ariete
Via San Quirico, 300
50013 Campi Bisenzio (FI)
E-Mail: info@ariete.net
Internet: www.ariete.net

CE EAC

2718-1

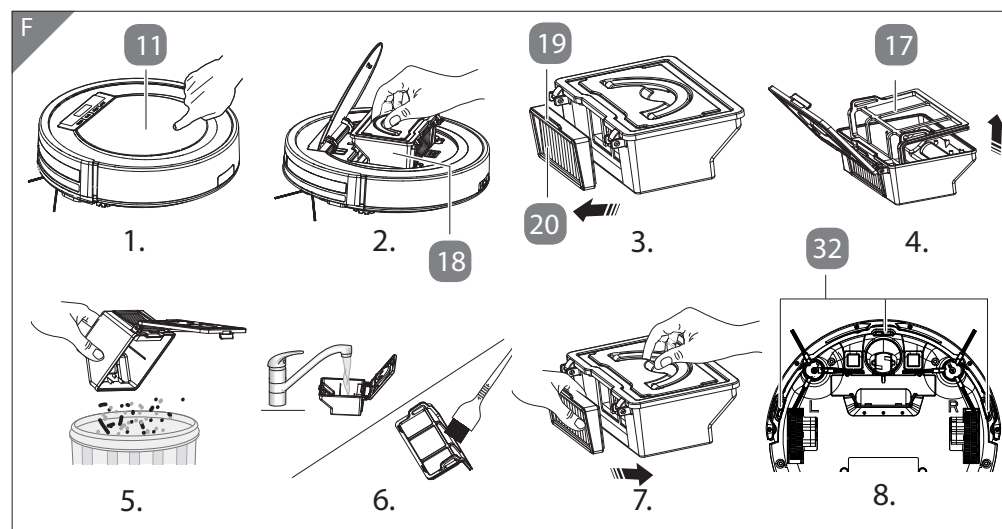
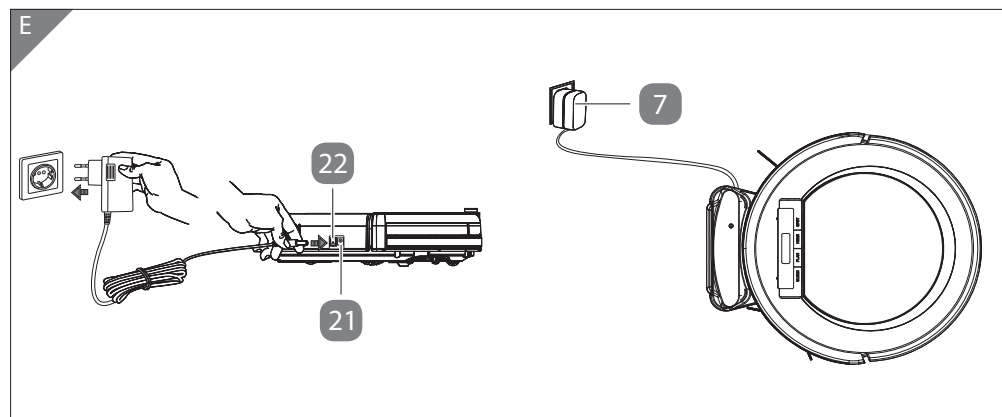
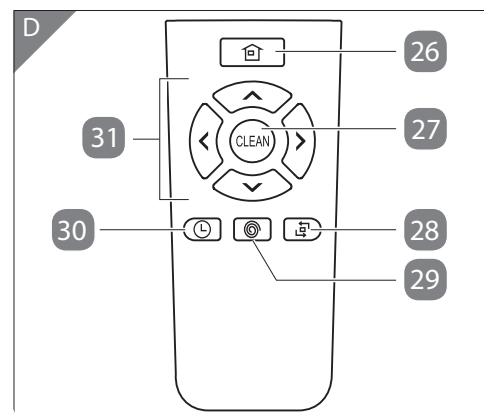
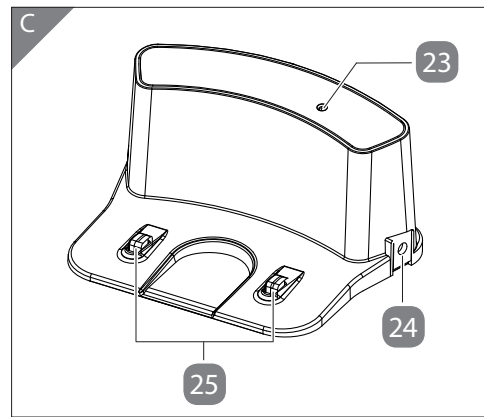
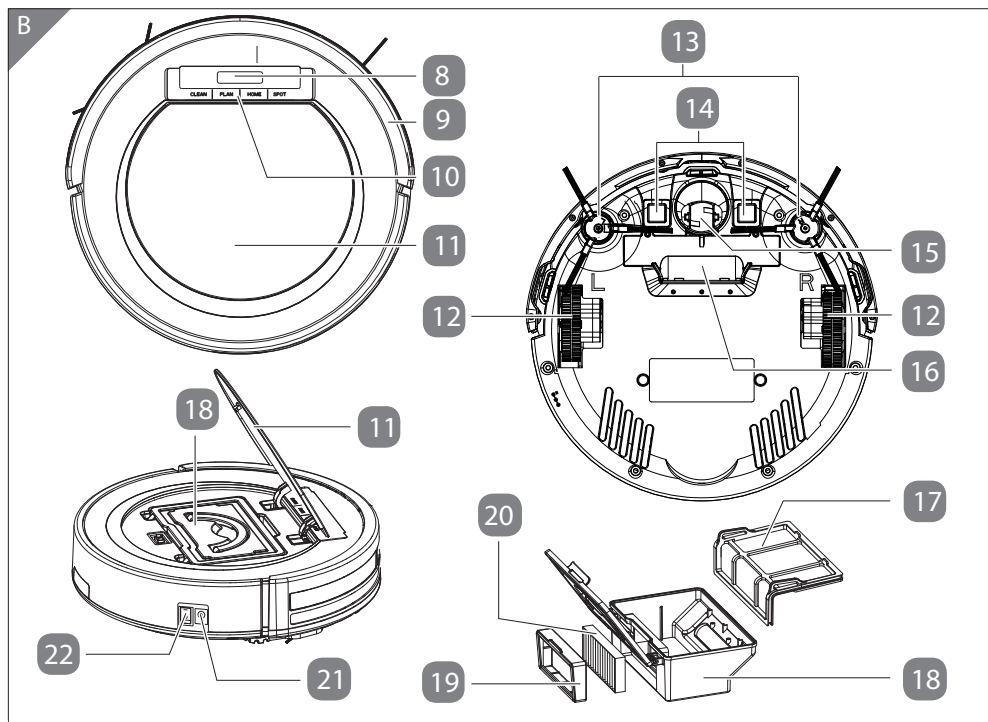
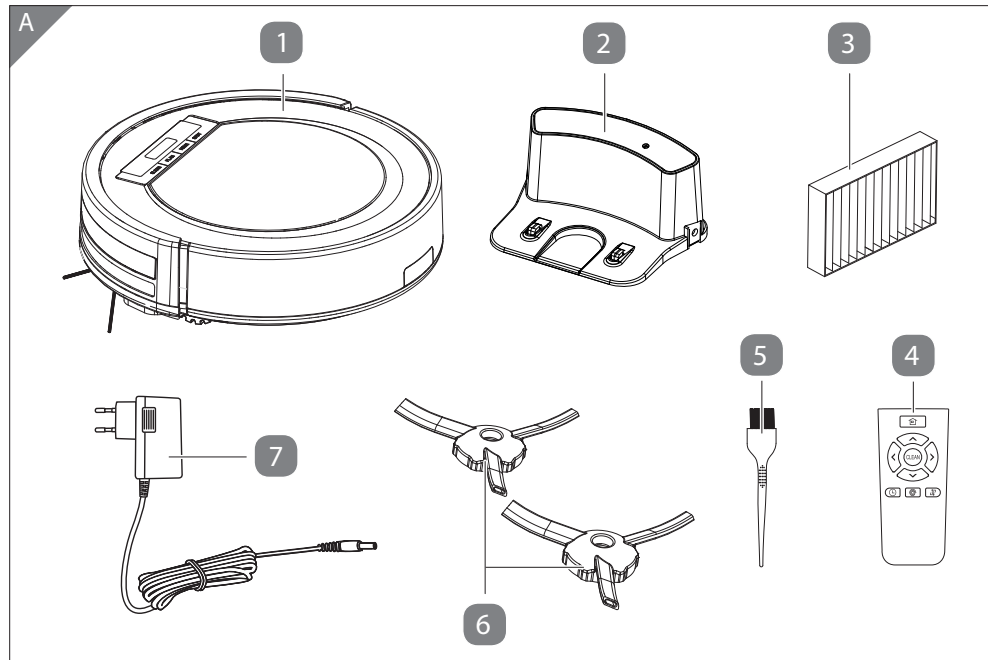

INFORMAZIONI GENERALI

Leggere e conservare le istruzioni per l'uso

Le presenti istruzioni per l'uso si riferiscono al presente robot aspirapolvere. Contengono informazioni importanti relative alla messa in funzione e all'utilizzo.

Prima di mettere in funzione il robot aspirapolvere leggere attentamente le istruzioni per l'uso, in particolar modo le note relative alla sicurezza. Il mancato rispetto delle presenti istruzioni per l'uso può provocare ferite gravi o danni al robot aspirapolvere.

Le istruzioni per l'uso si basano sulle normative e regole vigenti nell'Unione europea. All'estero rispettare anche linee guida e normative nazionali.

Conservare le istruzioni per l'uso per utilizzi futuri. In caso di cessione del robot aspirapolvere a terzi, consegnare anche le istruzioni per l'uso.

Descrizione pittogrammi

Nelle istruzioni per l'uso, sul robot aspirapolvere o sull'imballaggio sono riportati i seguenti simboli e le seguenti parole d'avvertimento.



Avvertimento

Questo simbolo/parola d'avvertimento indica un rischio di livello medio che, se non evitato, può avere come conseguenza la morte o lesioni gravi.



Attenzione

Questo simbolo/parola d'avvertimento indica un pericolo a basso rischio che, se non evitato, può avere come conseguenza lesioni di lieve o media entità.

Avviso!

Questa parola d'avvertimento indica possibili danni a cose.



Questo simbolo fornisce utili informazioni aggiuntive sul montaggio o sul funzionamento.



Il robot aspirapolvere ha una classe di protezione III.



L'adattatore di rete è conforme alla classe di protezione II.



L'aspirapolvere dispone di un adattatore di rete a prova di corto circuito.



Utilizzare solo in ambienti interni.

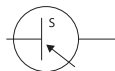

L'adattatore di rete è una unità di alimentazione a commutazione



L'adattatore di rete ha una polarità positiva. Dati sulla batteria ricaricabile

SICUREZZA

Utilizzo conforme all'uso previsto

Il robot aspirapolvere è concepito esclusivamente per aspirare sporco leggero, asciutto, come ad esempio polvere, lanugine, briciole sul pavimento in casa. Non è adatto per l'aspirazione di sostanze pericolose in polvere o liquide. È destinato soltanto all'uso in ambito privato e non in ambito professionale. Utilizzare il robot aspirapolvere soltanto come descritto nelle presenti istruzioni per l'uso. Qualsiasi altro utilizzo è da intendersi come non conforme all'uso previsto e può provocare danni materiali o addirittura lesioni personali. Il robot aspirapolvere non è un giocattolo per bambini. Il produttore o rivenditore non si assume alcuna responsabilità per danni dovuti ad un uso scorretto o non conforme a quello previsto.

NOTE RELATIVE ALLA SICUREZZA



Avvertimento

Pericolo d'esplosione!

Un uso improprio può causare l'esplosione della batteria ricaricabile.

- Non esporre la batteria ricaricabile a calore eccessivo, come ad esempio luce solare diretta.
- Non sostituire la batteria ricaricabile.
- Non smontare la batteria ricaricabile, non cortocircuitarla e non gettarla nel fuoco o in acqua.



Avvertimento

Pericolo di scosse elettriche!

La scorretta installazione elettrica o l'eccessiva tensione di rete può provocare scosse elettriche.

- Collegare l'adattatore di rete solo se la tensione di rete della presa di corrente corrisponde ai dati riportati sulla targhetta.
- Collegare l'adattatore di rete solo a una presa di corrente ben accessibile in modo tale che, in caso di malfunzionamento, sia possibile staccarlo velocemente dalla rete elettrica.
- Non usare il robot aspirapolvere e la stazione di ricarica se presentano danni visibili e se il cavo di alimentazione o l'adattatore di rete sono difettosi.
- Se il cavo di alimentazione della stazione di ricarica è deteriorato, dovrà essere sostituito dal produttore o dalla sua assistenza post-vendita, oppure da una persona parimenti qualificata, in modo da evitare pericoli.

- Utilizzare esclusivamente l'adattatore di rete in dotazione o un pezzo di ricambio originale.
- Non aprire l'involucro del robot aspirapolvere o la stazione di ricarica, bensì far eseguire la riparazione a personale qualificato. Rivolgersi ad un'officina specializzata. In caso di riparazioni eseguite in proprio, allacciamento non corretto o errato utilizzo, si escludono responsabilità e diritti di garanzia.
- Per le riparazioni utilizzare solo componenti che siano corrispondenti alle specifiche originali dell'apparecchio. Il robot aspirapolvere contiene parti elettriche e meccaniche che sono indispensabili protezioni da fonti di pericolo.
- Non immergere in acqua né in altri liquidi il robot aspirapolvere, la stazione di ricarica, il cavo di alimentazione e l'adattatore di rete.
- Non toccare mai l'adattatore di rete con le mani bagnate.
- Non scollegare mai l'adattatore di rete dalla rete tirando il cavo di alimentazione, bensì afferrare sempre l'adattatore di rete stesso.
- Non servirsi mai del cavo di alimentazione per reggere l'apparecchio.
- Tenere il robot aspirapolvere, la stazione di ricarica, l'adattatore di rete e il cavo di alimentazione lontani da fiamme libere e superfici roventi.
- Non piegare il cavo di alimentazione e non farlo passare su spigoli vivi.
- Utilizzare il robot aspirapolvere e la stazione di ricarica solo in ambienti interni. Non utilizzarlo mai in ambienti umidi o nelle vicinanze di liquidi.
- Non riporre mai il robot aspirapolvere o la stazione di ricarica in posizione tale che possano cadere in una vasca o in un lavandino.
- Non toccare mai con le mani l'apparecchio caduto in acqua. In tale eventualità, scollegare subito l'adattatore di rete.
- Non utilizzare il robot aspirapolvere in zone in cui sono incorporate prese di corrente aperte incassate nel pavimento.
- Accertarsi che bambini non inseriscano oggetti nel robot aspirapolvere.
- Se il robot aspirapolvere non viene utilizzato, oppure se lo si pulisce o se si verifica un malfunzionamento, spegnerlo sempre e staccare l'adattatore di rete dalla presa di corrente.

Avvertimento

Pericoli per bambini e persone con ridotte capacità fisiche, sensoriali o mentali (per esempio persone parzialmente disabili, persone anziane con ridotte capacità fisiche e mentali) o ridotta esperienza e conoscenza (per esempio bambini più grandi).

- Il presente robot aspirapolvere può essere utilizzato dai bambini maggiori di otto anni e da persone con ridotte capacità fisiche, sensoriali e mentali, o prive di esperienza e cognizioni, ammesso che siano sotto sorveglianza o che siano state istruite sul modo sicuro di usare il robot aspirapolvere, ed abbiano compreso

gli eventuali pericoli. Non permettere ai bambini di giocare con il robot aspirapolvere. La pulizia e la manutenzione non possono essere eseguite da bambini privi di sorveglianza.

- Tenere i bambini minori di otto anni lontani dal robot aspirapolvere e dalla linea di connessione.
- Evitare che i bambini giochino con la pellicola d'imbballaggio. Bambini potrebbero imprigionarvisi e soffocare.

Avvertimento

Pericolo d'incendio!

L'uso improprio del robot aspirapolvere può provocare un incendio.

- Non aspirare con il robot aspirapolvere ceneri accese o calde o mozziconi di sigarette fumanti e tenerlo lontano da materiali infiammabili (ad esempio fiammiferi, accendini).
- Non utilizzare il robot aspirapolvere in ambienti in cui vi sono candele o lampade accese poggiate sul pavimento.
- Non lasciare agire il robot aspirapolvere su superfici con faretto a incasso a pavimento. Se il robot aspirapolvere si ferma su un faretto, può causare danni e incendi.

Avvertimento

Pericolo causato da batterie!

Un uso improprio delle batterie può causare avvelenamento, lesioni e danni.

- Le batterie possono essere letali se ingerite. Per tale motivo, conservare le batterie fuori dalla portata dei bambini. Se si ritiene che sia stata ingerita una batteria o che essa sia penetrata nel corpo umano, rivolgersi immediatamente a un medico.
- Rimuovere immediatamente la batteria scarica dal vano batterie. Potrebbero verificarsi delle perdite. Se le batterie presentano perdite, evitare il contatto con la pelle, gli occhi e le mucose. In caso di contatto con l'acido della batteria, sciacquare immediatamente la parte interessata con abbondante acqua e consultare subito un medico.
- Non gettare le batterie nel fuoco. Possono esplodere o produrre fumi tossici.
- Per prevenire che le batterie perdano il liquido, non caricarle, non smontarle e non cortocircuitarle.
- Non esporre le batterie a temperature estreme, come per esempio radiatori o sotto la luce solare diretta.
- Utilizzare solo batterie dello stesso tipo (vedi capitolo "Dati tecnici").
- Non utilizzare insieme batterie usate e nuove.
- Se non è più possibile chiudere perfettamente il vano batterie del telecomando, smaltire il telecomando come descritto nel capitolo "Smaltimento".



Attenzione

Pericolo di ferimento!

L'uso improprio del robot aspirapolvere potrebbe provocare danneggiamenti.

- Mantenere parti del corpo e indumenti lontani dalle aperture di aspirazione oltre che dalle parti mobili e rotanti mentre il robot aspirapolvere è acceso.
- Non utilizzare il robot aspirapolvere se bambini o animali domestici si trovano nelle vicinanze.
- Posare il cavo di alimentazione in modo tale che non vi si possa inciampare.

Avviso!

Pericolo di danneggiamento!

L'uso improprio del robot aspirapolvere o della stazione di ricarica può danneggiare il robot aspirapolvere.

- Non salire o sedersi sul robot aspirapolvere. Assicurarsi inoltre che non vi siano bambini o animali domestici seduti o sopra il robot aspirapolvere.
- Non posizionare oggetti sul robot aspirapolvere e non fissare oggetti sopra di esso.
- Non aspirare prodotti chimici, vernici, candeggina o altre perdite di liquidi con il robot aspirapolvere.
- Spegnerlo il robot aspirapolvere prima del trasporto.
- Non utilizzare il robot aspirapolvere all'aperto. Se l'area di lavoro del robot aspirapolvere termina su un balcone o un'altra zona esterna, costruire in questi punti barriere fisiche.
- Assicurarsi durante il funzionamento che non vi siano oggetti fragili, leggeri o vaganti alla portata del robot aspirapolvere. Rimuovere eventuali oggetti dall'area di lavoro che possono bloccare le spazzole, le ruote o il canale di aspirazione (per esempio indumenti, corde, carta, etc).
- Fissare il cavo allentato o a penzoloni per evitare che il robot aspirapolvere lo catturi e tiri gli apparecchi collegati. Fissare anche tende, tovaglie o cordicelle nella zona di lavoro del robot aspirapolvere.
- Non utilizzare il robot aspirapolvere su una superficie da cui può cadere, per esempio, su una sedia o un tavolo.
- Assicurarsi che il robot aspirapolvere non possa cadere (per esempio gradini o pianerottoli), quando lo si controlla con il telecomando.
- Non aspirare sabbia, calce, polvere di cemento e simili, in modo da non ostruire i pori del filtro.
- Non utilizzare il robot aspirapolvere con il contenitore di polvere pieno.
- Non utilizzare mai il robot aspirapolvere senza filtro per evitare di danneggiare il motore e ridurre la durata del robot aspirapolvere.

- Caricare il robot aspirapolvere almeno una volta al mese, per evitare che si scarichi completamente e che la batteria ricaricabile si danneggi.
- Non coprire o incollare i sensori anticaduta del robot aspirapolvere. In caso contrario, il robot aspirapolvere non può muoversi correttamente.
- Pulire regolarmente i sensori anticaduta. Se i sensori a pavimento sono sporchi sussiste il pericolo che il robot aspirapolvere possa cadere da scale o pianerottoli.
- Utilizzare il robot aspirapolvere con il telecomando solo quando è controllabile a vista.
- Informare del funzionamento eventuali altre persone nella stanza in modo che non inciampino o non calpestino il robot aspirapolvere.
- Non utilizzare più il robot aspirapolvere se i suoi componenti in plastica sono screpolati o spaccati, o se si sono deformati. Sostituire i componenti danneggiati soltanto con gli appropriati ricambi originali.

DOTAZIONE/PARTI DELL'APPARECCHIO

- 1 Robot aspirapolvere
- 2 Stazione di ricarica
- 3 Filtro di ricambio (HEPA)
- 4 Telecomando
- 5 Spazzola per la pulizia
- 6 Spazzole laterali S + D, 2×(ricambio)
- 7 Adattatore di rete
- 8 Display
- 9 Bumper
- 10 Tasti CLEAN, PLAN, HOME e SPOT
- 11 Coperchio
- 12 Ruote laterali
- 13 Spazzole laterali S + D
- 14 Contatto di ricarica (del robot aspirapolvere)
- 15 Ruota
- 16 Apertura di aspirazione
- 17 Filtro principale
- 18 Contenitore di polvere
- 19 Telaio
- 20 Filtro HEPA
- 21 Presa di collegamento per cavo adattatore di rete (carica manuale)
- 22 Interruttore di accensione/spengimento
- 23 Spia di stato
- 24 Presa di collegamento per cavo adattatore di rete (carica automatica)
- 25 Contatto di ricarica (della stazione di ricarica)
- 26 Tasto HOME (🏠)
- 27 Tasto CLEAN
- 28 Tasto ANGOLO (📐)
- 29 Tasto SPOT (🎯)
- 30 Tasto INTERVALLO DI TEMPO (🕒)
- 31 Tasto freccia, 4×
- 32 Sensori laterali



PRIMA MESSA IN FUNZIONE

Controllare il robot aspirapolvere e la dotazione

Avviso!

Pericolo di danneggiamento!

Se si apre la confezione con un coltello affilato o altri oggetti appuntiti e non si presta sufficiente attenzione, è possibile danneggiare subito il robot aspirapolvere.

– Nell'aprire la confezione fare molta attenzione.

1. Rimuovere il robot aspirapolvere (1), la stazione di ricarica (2), il telecomando (4) e l'adattatore di rete (7) dalla confezione.
2. Controllare che la fornitura sia completa (vedi figura A).
3. Controllare che il robot aspirapolvere o gli accessori non siano stati danneggiati. Nel caso il robot aspirapolvere fosse danneggiato, non utilizzarlo. Rivolgersi al produttore attraverso l'indirizzo del servizio assistenza clienti indicato nella scheda di garanzia.

Caricare il robot aspirapolvere

Avviso!

Pericolo di danneggiamento!

Un collegamento incompleto alla rete elettrica può danneggiare la batteria ricaricabile durante la ricarica.

- Durante la ricarica, assicurarsi che il cavo di alimentazione sia inserito correttamente nella presa di collegamento della stazione di ricarica o del robot aspirapolvere.
- Ricaricare completamente il robot aspirapolvere (1) (preferibilmente durante la notte), prima di utilizzarlo per la prima volta. A tale scopo, si può utilizzare la stazione di ricarica (2) oppure collegare l'adattatore di rete (7) direttamente al robot aspirapolvere.

Ricaricare il robot aspirapolvere alla stazione di ricarica

1. Posizionare la stazione di ricarica a una parete in modo che abbia spazio libero senza ostacoli da ogni lato o dislivelli di almeno 1 m e sul davanti uno spazio libero di almeno 2 m.

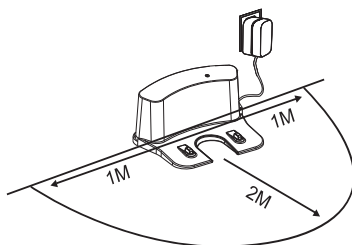



2. Collegare l'adattatore di rete a una presa di corrente.
3. Inserire la spina dell'adattatore alla presa di collegamento (24) della stazione di ricarica. La spia verde di stato (23) della stazione di ricarica si accende.
4. Portare l'interruttore di accensione/spegnimento (22) del robot aspirapolvere nella posizione **I**.



Il robot aspirapolvere può essere caricato solo se acceso.

5. Posizionare il robot aspirapolvere con il lato anteriore nella stazione di ricarica, in modo che i contatti di ricarica (14) del robot aspirapolvere e i contatti di ricarica (25) della stazione di ricarica si tocchino (vedi figura B e C).

Il display (8) del robot aspirapolvere durante la ricarica mostra l'indicatore **I I I I**

Una volta che il robot aspirapolvere è completamente carico, il display mostra l'indicatore **FULL**



Quando si utilizza il robot aspirapolvere con la batteria in basso stato di ricarica e la stazione di ricarica è collegata alla rete, il robot aspirapolvere torna automaticamente alla sua stazione di ricarica.

Ricaricare il robot aspirapolvere all'adattatore di rete

1. Portare l'interruttore di accensione/spegnimento (22) del robot aspirapolvere nella posizione **I**.



Il robot aspirapolvere può essere caricato solo se acceso.

2. Collegare l'adattatore di rete (7) a una presa di corrente installata a norma.
 3. Inserire la spina dell'adattatore nella presa di collegamento (21) del robot aspirapolvere (vedi fig. E).
- Il display (8) del robot aspirapolvere durante la ricarica mostra l'indicatore **I I I I**.

Una volta che il robot aspirapolvere è completamente carico, il display mostra l'indicatore **FULL**.

INDICAZIONI DISPLAY

Il display (8) vi informa sempre dello stato del robot aspirapolvere.

Indicatore	Significato
88:88	Il robot aspirapolvere è in modalità scelta, può essere selezionata la funzione desiderata tramite i tasti.
C I I I	Il robot aspirapolvere pulisce in modalità angolo.
AUTO	Il robot aspirapolvere pulisce in modalità autopulizia.
SPOT	Il robot aspirapolvere pulisce in modalità pulizia punto (solo manuale).
BASE	Il robot aspirapolvere sta andando alla stazione di ricarica.
L o	La batteria ricaricabile è quasi scarica e deve essere caricata a breve.
FULL	La batteria ricaricabile è completamente carica.
I I I I	La batteria ricaricabile viene caricata.
7.8	Il robot viene controllato con i tasti del telecomando.

PREPARAZIONE

Osservare i seguenti punti prima di aspirare con il robot aspirapolvere (1):

- La batteria ricaricabile deve sempre essere completamente carica e il contenitore di polvere (18) deve essere vuoto.
- Rimuovere da terra ceramiche costose, oggetti fragili come vetro e oggetti di valore.
- Asciugare precedentemente i punti umidi o bagnati.
- Allontanare oggetti come cavi, fazzoletti etc dal pavimento.
- Allontanare tappeti spessi e tappeti con frange.
- Chiudere le porte che portano fuori e le porte delle stanze che non devono essere aspirate.
- Aree delicate ad esempio zone con molti cavi, possono essere protette mettendovi davanti articoli robusti, come una grande borsa.
- Tenere gli animali lontani dall'area di lavoro del robot aspirapolvere.

USO



Durante l'uso e la carica l'interruttore di accensione/spengimento (22) del robot aspirapolvere (1) deve sempre essere su **I**. Solo per inutilizzo più prolungato il robot aspirapolvere deve essere spento (interruttore di accensione/spengimento su **O**).

- Se il robot aspirapolvere si trova in modalità sonno (nessun segno sul display 8) premere il tasto CLEAN (10) o (27) due volte per azionarlo, altrimenti basta una volta sola. Osservare sempre le indicazioni sul display.

Telecomando

Per accendere e spegnere il robot aspirapolvere (1), per comandarlo e per programmare diverse modalità di pulizia, è possibile utilizzare il telecomando (4) (vedi figura D).

Mettere in funzione il telecomando

1. Aprire il coperchio del vano batterie sul retro del telecomando e inserire nel vano batterie due batterie da 1,5 V di tipo AAA/LR6 (non incluse nella fornitura). Fare attenzione alla polarità corretta.
2. Chiudere il vano batterie.

Funzioni dei tasti

CLEAN	<ul style="list-style-type: none">• Avviare l'aspirazione• Interrompere il robot aspirapolvere• Uscire dalla modalità standby, attivare il robot aspirapolvere
	Aspirazione ritardata
	Modalità "Spot"
	Home (per il ritorno alla stazione di ricarica)
	Modalità "Angolo"
Tasti freccia	<ul style="list-style-type: none">• Cambiare direzione• Impostare l'ora di inizio

ACCENDERE E SPEGNERE IL ROBOT ASPIRAPOLVERE

1. Assicurarsi che il robot aspirapolvere (1) sia caricato come descritto nel capitolo “Caricare il robot aspirapolvere”.
2. Impostare il robot aspirapolvere sulla superficie da pulire e portare l'interruttore di accensione/spengimento (22) in posizione **I**.
3. Per avviare il robot aspirapolvere, premere il tasto CLEAN (10) sul robot aspirapolvere o il tasto CLEAN (27) sul telecomando (4).

Il robot aspirapolvere inizia il processo di pulizia.



Se il robot aspirapolvere viene scollegato per più di 45 secondi dalla stazione di ricarica (2) o dall'adattatore di rete (7), entra in modalità standby e il display (8) non è più acceso. In questo caso, premere una volta il tasto CLEAN per attivare il robot aspirapolvere e quindi una seconda volta per iniziare il processo di pulizia.

4. Per interrompere il processo di pulizia, premere nuovamente il tasto CLEAN.
5. Per riprendere il processo di pulizia, premere nuovamente il tasto CLEAN.

ASPIRAZIONE AUTOMATICA

- Premere il tasto CLEAN (10) sul robot aspirapolvere (1) o il tasto CLEAN (27) sul telecomando (4). Sul display (8) appare l'indicatore e poi l'indicatore .

Il robot aspirapolvere inizia indipendentemente a aspirare tutta la stanza. Durante l'aspirazione automatica il robot aspirapolvere passa, se necessario, alla modalità pulizia angoli, se i sensori del robot aspirapolvere riconoscono di essere vicini a un angolo. Dopo la pulizia dell'angolo il robot aspirapolvere torna alla normale modalità “Auto”.

Pausa

1. Premere il tasto CLEAN (10) sul robot aspirapolvere (1) o il tasto CLEAN (27) sul telecomando (4) per interrompere brevemente l'aspirazione della polvere, per esempio per rimuovere un ostacolo.
2. Premere di nuovo CLEAN entro 15 secondi per riattivare l'aspirazione.

Aspirazione ritardata

Con questa funzione potete impostare un intervallo di tempo dopo la quale il robot aspirapolvere (1) inizierà ad aspirare. Intervallo di tempo minimo: 15 minuti, intervallo di tempo massimo: 23 ore e 45 minuti.

Con telecomando

1. Se sul display (8) non appare nessuna indicazione, premere il tasto CLEAN (27) sul telecomando (4).
2. Premere il tasto INTERVALLO DI TEMPO (30). Sul display sul telecomando lampeggiano entrambe le cifre posteriori.
3. Con i tasti freccia (31) impostare i minuti desiderati (00, 15, 30, 45).
4. Premere di nuovo il tasto INTERVALLO DI TEMPO . Sul display lampeggiano entrambe le cifre anteriori.
5. Con i tasti freccia impostare le ore desiderate (01–23).
6. Premere infine il tasto CLEAN, per confermare le impostazioni.
7. Per annullare l'impostazione, impostare su “00:00” le ore e i minuti.

Sul robot

1. Spostare l'interruttore di accensione/spengimento (22) nella posizione **I**.
2. Premere il tasto PLAN (10) sul robot aspirapolvere. Sul display lampeggiano entrambe le cifre posteriori. Premere il tasto PLAN per passare tra minuti e ore.
3. Premere il tasto HOME (10) per aumentare i minuti.
4. Premere il tasto SPOT (10) per ridurre le ore.
5. Premere infine il tasto CLEAN (10) , per confermare le impostazioni.
6. Per annullare l'impostazione, tenete premuto per circa 5 secondi il tasto PLAN quindi premere il tasto CLEAN per confermare la cancellazione.

Alla scadenza del tempo impostato il robot aspirapolvere si accende e aspira automaticamente il pavimento.



Se si imposta l'intervallo di tempo, tutte le voci saranno confermate da un segnale acustico. Se non si sente nessun segnale acustico, le impostazioni non vengono salvate.

Terminare l'aspirazione

1. Premere il tasto CLEAN (10) sul robot aspirapolvere (1) o il tasto CLEAN (27) sul telecomando (4).
 - Premere di nuovo il tasto CLEAN e tenere il tasto premuto per qualche secondo, finché non si spegne l'indicazione sul display (8) (il robot aspirapolvere è in modalità sonno) oppure
 - premere il tasto HOME  (26). In questo caso il robot aspirapolvere termina l'aspirazione e torna alla stazione di ricarica (2) per ricaricare la batteria ricaricabile.



Se per terminare premete solo una volta CLEAN, il robot aspirapolvere passa comunque alla modalità sonno dopo 15 secondi se nel frattempo non viene premuto nessun tasto.

MODALITÀ DI PULIZIA

Modalità "Auto"

A meno che non sia selezionata un'altra modalità di pulizia o il robot aspirapolvere (1) viene controllato con i tasti freccia (31) il robot aspirapolvere pulisce in modalità "Auto". In questa modalità, il robot aspirapolvere pulisce l'area di lavoro automaticamente e cambia il suo percorso di marcia in base alle caratteristiche del pavimento e agli ostacoli che incontra.

Per utilizzare questa funzione, procedere come segue:



1. Portare l'interruttore di accensione/spengimento (22) su **I**.
2. Per uscire dalla modalità "Auto", selezionare un'altra modalità di pulizia o premere sul telecomando (4) il tasto CLEAN (27) o il tasto CLEAN (10) sul robot aspirapolvere.

Modalità "Angolo"

La modalità "Angolo" assicura che il robot aspirapolvere (1) si muova lungo una parete. Per attivare la modalità "Angolo", procedere come segue:

1. Portare l'interruttore di accensione/spengimento (22) su **I**.
2. Posizionare il robot aspirapolvere su una parete.
3. Premere sul telecomando (4) il tasto CLEAN (27) o il tasto CLEAN (10) sul robot aspirapolvere per terminare la modalità standby.
4. Premere il tasto ANGOLO  (28).

Il robot aspirapolvere inizia la pulizia proprio lungo la parete e cambia la direzione di marcia solo quando incontra un angolo.

 Quando la modalità “Angolo” è attiva, se si preme un altro tasto sul telecomando, ad esempio uno dei tasti freccia, la modalità viene annullata. Il robot aspirapolvere può essere comandato solo utilizzando i tasti freccia oppure continua ad aspirare in modalità “Auto”. Per attivare di nuovo la modalità “Angolo”, premere nuovamente sul telecomando il tasto ANGOLO .

5. Per uscire dalla modalità “Angolo”, premere il tasto CLEAN sul telecomando oppure il tasto CLEAN sul robot aspirapolvere.

Modalità “Spot”

La modalità “Spot” consente di pulire una determinata zona in modo particolarmente accurato. Per utilizzare la modalità “Spot”, procedere come segue:

1. Portare l'interruttore di accensione/spegnimento (22) su **I**.
2. Premere sul telecomando (4) il tasto CLEAN (27) o il tasto CLEAN (10) sul robot aspirapolvere 1 per terminare la modalità standby.
3. Premere il tasto SPOT  (29) sul telecomando o il tasto SPOT (10) sul robot aspirapolvere per avviare la pulizia di un punto. È possibile attivare la modalità “Spot” mentre il robot aspirapolvere si trova in un'altra modalità di pulizia.

Il robot aspirapolvere pulisce il punto in cui si trova, e ripete la pulizia con una potenza di aspirazione maggiore.

Dopo aver pulito la zona, il robot aspirapolvere passa automaticamente alla modalità di pulizia in cui era prima. Se il robot aspirapolvere è stato avviato direttamente in modalità “Spot”, portare il robot aspirapolvere in modalità standby dopo aver eseguito la pulizia.

4. Per interrompere il robot aspirapolvere, premere il tasto CLEAN.

Tasto HOME

Se si preme il tasto HOME  (26) sul telecomando (4) o HOME (10) sul robot aspirapolvere (1), il robot aspirapolvere interrompe il processo di pulizia e ritorna alla stazione di ricarica (2).

 Si raccomanda di premere il tasto HOME solo in prossimità della stazione di ricarica. In caso contrario, può accadere che il robot aspirapolvere perda molto tempo per cercare la stazione di ricarica.

PULIZIA E MANUTENZIONE

Attenzione

Pericolo di ferite e di danneggiamento!

Una pulizia errata può causare lesioni personali e danneggiare il robot aspirapolvere.

- Prima di qualsiasi operazione di pulizia del robot aspirapolvere o della stazione di ricarica, porre l'interruttore di accensione/ spegnimento su **O** e scollegare l'adattatore di rete.

Avviso!

Pericolo di corto circuito!

Infiltrazioni d'acqua nell'involucro possono provocare corto circuito.

- Mai immergere il robot aspirapolvere e la stazione di ricarica in acqua o altri liquidi e fare attenzione che nell'alloggiamento non penetri acqua o umidità.

Avviso!

Pericolo di danneggiamento!

Un utilizzo non conforme del robot aspirapolvere all'uso previsto potrebbe provocare danneggiamenti.

- Non utilizzare detergenti aggressivi o utensili per pulizia taglienti o metallici, quali coltelli, raschietti rigidi e simili. Tali oggetti possono danneggiare le superfici.
- Non pulire il robot aspirapolvere se si trova sulla stazione di ricarica.
- Assicurarsi che tutti i componenti siano di nuovo asciutti prima di reinstallarli, altrimenti il robot aspirapolvere sarà danneggiato.
- Se si puliscono il filtro HEPA e il filtro principale con acqua, lasciare asciugare per almeno 48 ore.

1. Terminare un eventuale processo di ricarica in corso e impostare l'interruttore di accensione/spengimento (22) su **0**. Scollegare anche la stazione di ricarica (2) dalla rete elettrica.
2. Aprire il robot aspirapolvere (1) premendo il coperchio (11) su PUSH (vedi figura F, passo 1).
3. Rimuovere il contenitore di polvere (18) (vedi figura F, passo 2).
4. Rimuovere il telaio (19) e il filtro HEPA (20) (vedi figura F, passo 3). Battere il filtro HEPA.
5. Estrarre il filtro principale (17) dal contenitore di polvere (vedi figura F, passo 4).
6. Vuotare il contenitore di polvere (vedi figura F, passo 5).
7. Sciacquare il contenitore di polvere sotto il rubinetto dell'acqua o pulirlo con un panno umido. Infine, asciugare il contenitore di polvere. Potete pulire il filtro principale e il filtro HEPA con la spazzola per la pulizia (5) (vedi figura F, passo 6). Reinsere il filtro solo da asciutto.
8. Reinsere il filtro HEPA e assicurarlo con il telaio (vedi figura F, passo 7). Posizionare di nuovo il contenitore di polvere nel robot aspirapolvere e chiudere il coperchio.
9. Pulire i sensori laterali (32) nella parte inferiore del robot aspirapolvere (vedi figura F, passo 8) con un panno morbido.
10. Nella parte inferiore pulire anche:
 - le spazzole laterali (13),
 - le ruote (12) e (15),
 - i contatti di ricarica (14) e
 - l'apertura di aspirazione (16).
11. Pulire inoltre l'alloggiamento del robot aspirapolvere e la stazione di ricarica, utilizzando un panno morbido leggermente inumidito.

Spazzole laterali

Quando le spazzole laterali (13) sono usurate, si possono cambiare queste con le spazzole laterali di ricambio (6) in dotazione.

1. Togliere con un cacciavite a croce le vecchie spazzole laterali fissate sul lato inferiore del robot aspirapolvere (vedi figura B).
2. Riavvitare saldamente le nuove spazzole laterali.

Filtro HEPA

A seconda della frequenza di utilizzo, il filtro HEPA (20) dovrebbe essere pulito dopo circa 15–30 giorni.

Dopo circa 6 mesi deve essere cambiato con il filtro di ricambio (3) in dotazione.

1. Rimuovere il vecchio filtro HEPA (vedi capitolo “Pulizia e manutenzione”), passo 1–4.
2. Sostituire il vecchio filtro HEPA con il nuovo.

- i** Il filtro HEPA dovrebbe essere pulito accuratamente ogni 15–30 giorni sotto acqua corrente. Sostituire il filtro HEPA al più tardi dopo 6 mesi.
Sostituire il filtro HEPA in caso di usura eccessiva con il filtro di ricambio (3).
Per ottenere il nuovo filtro HEPA o il filtro principale, rivolgersi all’indirizzo dell’assistenza riportato sulla scheda di garanzia.

Conservazione

Se non si utilizza il robot aspirapolvere (1) per un lungo periodo fare come di seguito:

1. Caricare completamente la batteria ricaricabile, vedi capitolo “Caricare il robot aspirapolvere”.
2. Posizionare l’interruttore di accensione/spengimento (22) su **0** (“Spento”).
3. Conservare il robot aspirapolvere in un luogo fresco e asciutto.

RICERCA ANOMALIE

Problema	Possibili cause	Risoluzione problema
L'apparecchio non funziona	La batteria ricaricabile non è completamente carica.	Caricare completamente la batteria ricaricabile.
	Interruttore di accensione/ spegnimento (22) su 0 .	Posizionare l'interruttore di accensione/ spegnimento in posizione I .
	Contatti batteria ricaricabile sporchi.	Pulire i contatti di ricarica (25)/(14) e il robot aspirapolvere (1)
Cattiva resa dell'aspirazione	L'apertura di aspirazione (16) è bloccata.	Controllare l'apertura di aspirazione.
	Il contenitore di polvere (18) è pieno o i filtri sono intasati.	Procedere come descritto nel capitolo “Pulizia e manutenzione”.

CODICI DI ERRORE

Quando si tratta di problemi tecnici, essi vengono in parte riconosciuti e indicati con un codice di errore sul display (8).

- i** Se la risoluzione dei problemi non ha successo, spegnere il robot aspirapolvere (1) (interruttore di accensione/spengimento su **0**) e riaccenderlo. Se l'errore si ripresenta, rivolgetevi alla nostra assistenza o chiedete aiuto professionale.
Non cercare di riparare il robot aspirapolvere da soli.

Codice di errore	Possibili cause	Possibili risoluzioni di problemi
E01	La ruota laterale sinistra (12) non gira.	Ispezionare la ruota laterale sinistra ed eventualmente pulirla.
E02	La ruota laterale destra (12) non gira.	Ispezionare la ruota laterale destra ed eventualmente pulirla.
E04	Il robot aspirapolvere è stato sollevato.	Rimettere il robot aspirapolvere sul pavimento.
E05	I sensori laterali (32) sono guasti.	Pulire i sensori laterali, vedi capitolo "Pulizia e manutenzione", fase (9).
E06	Il bumper (9) è guasto.	Controllare se il bumper è sporco e eventualmente pulirlo.
E07	Guasto ventilatore motore.	Controllare il ventilatore motore e contattare il centro di assistenza autorizzato.
E08	Guasto spazzola laterale.	Controllare se la spazzola laterale è bloccata.

DATI TECNICI

Modello:	2718
Diametro del robot aspirapolvere:	300 mm
Altezza del robot aspirapolvere:	75 mm
Peso del robot aspirapolvere:	1,9 kg
Potenza:	20 watt
Tensione d'ingresso:	100–240 V~; 0,5 A max.
Tensione d'uscita:	19 V 600 mA
Classe di protezione:	III
Batteria ricaricabile:	14,4 V batteria agli ioni di litio; 2400 mAh; 34,56 Wh
Per il telecomando:	2× 1,5 V
Potenza di aspirazione:	0,50 kPa
Durata funzionamento:	90-120 minuti
Tempo di ricarica:	3/4 ore
Livello di rumorosità:	< 65 dB
Capacità del contenitore di polvere:	0,3 L
Grado di protezione della spina:	IP20
Temperatura di esercizio:	da 0 °C a 40 °C
Temperatura di conservazione:	da 0 °C a 40 °C

DATI ALIMENTATORE

Costruttore:	Ten Pao Industrial Co., Ltd. Dongjiang Industrial Area, Shuikou Town Huizhou City, Guangdong Province, P.R. China Commercial registration number: 9144130071470785X6
Nome del modello:	S012DBV1900060
Tensione di ingresso/corrente/frequenza della corrente alternata di ingresso:	100-240 V~, 50/60 Hz, 0.4 A
Tensione di uscita/corrente:	19 V - 0.6 A
Potenza di uscita:	11.4 W
Rendimento medio in modo attivo:	84.85% (at 230 Vac)
Rendimento a basso carico (10%):	76.32% (at 230 Vac)
Potenza assorbita nella condizione a vuoto:	0.057 W (at 230 Vac)

SMALTIMENTO

Smaltimento dell'imballaggio



Smaltire l'imballaggio differenziandolo. Gettare il cartone e la scatola nella raccolta di carta straccia, la pellicola nella raccolta dei materiali riciclabili.

Smaltimento del robot aspirapolvere

(Applicabile nell'Unione europea e in altri paesi europei con sistemi di raccolta differenziata)



Non smaltire gli apparecchi dismessi nei rifiuti domestici!

Se un giorno il robot aspirapolvere, la stazione di ricarica e il telecomando non dovessero essere più utilizzabile, ogni consumatore è **obbligato per legge, a smaltire gli apparecchi dismessi, separatamente dai rifiuti domestici** per esempio presso un centro di raccolta comunale/di quartiere. In questo modo è sicuro che gli apparecchi dismessi vengono correttamente smaltiti e si evitano ripercussioni negative sull'ambiente. Per questo motivo gli apparecchi elettrici sono contrassegnati con il simbolo qui sopra.



Le batterie e batterie ricaricabili non devono rifiuti domestici!

Il consumatore è obbligato per legge a smaltire tutte le batterie o batterie ricaricabili, indipendentemente se contengono sostanze dannose* presso un centro di raccolta del proprio comune/quartiere in modo che possano essere smaltite nel rispetto dell'ambiente.

*contrassegnate da: Cd = cadmio, Hg = mercurio, Pb = piombo

GENERAL INFORMATION

Read and keep these instructions

These use instructions refer to this robot vacuum cleaner. The instructions contain important information about the starting of the appliance and its use.

Before starting the robot vacuum cleaner read the instructions carefully, in particular the safety notes. Not following these instructions can cause serious injuries or damages to the robot vacuum cleaner. The use instructions are in compliance with the current European norms and rules. Follow also the norms of the country of use.

Keep these instructions for future consultation. If you should decide to give this appliance to other people, remember to also include these instructions.

Pictograms description

In the use instructions, on the robot vacuum cleaner or on the package there are the following symbols and warning words.

Warning

This symbol/warning word defines a medium level risk that, if not avoided, can cause death or serious injuries.

Attention

This symbol/warning word defines a low level risk that, if not avoided, can cause minors injuries.

Notice!

This warning word indicates possible object damages.

 This symbol adds useful information about the assembly or the functioning.



The robot vacuum cleaner has a protection class III



The net adapter is in compliance with the protection class II



The vacuum cleaner has an anti short circuit net adapter



For interior use only

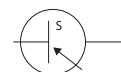

The net adapter is a switching power source unit



The net adapter has a positive polarity. Details about the rechargeable battery

SAFETY

Use in compliance with the intended use

The robot vacuum cleaner is conceived only for light and dry dirt, as dust, dust balls and crumbs on the house floor. It is not suitable for vacuum cleaning dangerous substances (powders or liquids). It is intended only for private use and not in professional environments.

Use the robot vacuum cleaner only as described in these use instructions. Any other use is considered not compliant with the intended use and can cause material damages or personal injuries. The robot vacuum cleaner is not a toy for children.

The manufacturer or the authorized dealer do not accept any responsibility for damages caused by improper use or use not compliant with the intended use.

SAFETY NOTES



Warning

Explosion danger!

An improper use can cause the explosion of the rechargeable battery.

- Do not expose the rechargeable battery to an excessive heat, like direct solar light.
- Do not replace the rechargeable battery.
- Do not dismantle the rechargeable battery, do not short circuit it and do not throw it in fire or water.



Warning

Electric shock danger!

The correct electrical installation or excessive electrical tension can cause electrical shocks.

- Connect the net adapter only if the net tension of the socket corresponds to the data written on the label.
- Connect the net adapter only to an accessible socket, so that if a malfunction occurs, it is easy to unplug it.
- Do not use the robot vacuum cleaner, the charging station, the power cord or the net adapter if they are visibly damaged.
- If the power cord of the charging station is deteriorated, it must be replaced by the manufacturer or his after-sales assistance, or by a qualified person, in order to avoid risks.
- Use only the net adapter provided or an original spare part.
- Do not open the package of the robot vacuum cleaner or the charging station, take the product to repair to an Authorized Centre. Go to an Authorized Centre. In case of unauthorized reparations, wrong connection to the net or wrong use, the manufacturer does not accept responsibility and the warranty will be voided.
- For the reparations use only components in compliance with the original specifications of the appliance. The robot vacuum cleaner contains electrical and mechanical parts that are essential protections against danger sources.

- Do not immerse the robot vacuum cleaner, the charging station, the power cord and the net adapter in water or other liquids.
- Never touch the net adapter with wet hands.
- Do not disconnect the net adapter by pulling it from the power cord, always grab the net adapter itself.
- Do not hold the appliance by the power cord.
- Keep the robot vacuum cleaner, the charging station, the net adapter and the power cord away from fire and hot surfaces.
- Do not bend the power cord and do not put it on sharp edges.
- Use the robot vacuum cleaner and the charging station only inside. Never use it in humid environments or near liquids.
- Never store the robot vacuum cleaner or the charging station in such a way that they could fall in a bath tub or a sink.
- Never touch the appliance that has fallen in water with your hands. If this event occurs, immediately disconnect the net adapter.
- Do not use the robot vacuum cleaner on areas that have sockets on the floor.
- Make sure that the children do not insert object in the robot vacuum cleaner.
- If the robot vacuum cleaner is not in use, or if you clean it or if you notice a malfunctioning, turn it off and unplug the net adapter from the socket.

Warning

Danger for children and persons with reduced physical, sensory or mental capabilities (for example partially disable persons, aged persons with reduced physical and mental capabilities) or lack of experience and knowledge (for example older children).

- This appliance can be used by children older than 8 years and persons who have reduced physical sensory or mental capabilities, or lack of experience and knowledge, only if they are monitored by a responsible person or if they have received and understood the instructions and dangers which may arise during the robot vacuum cleaner use. Do not let the children play with the robot vacuum cleaner. Cleaning and maintenance by the user must not be carried out by children unless they are monitored during the operation.
- keep the children younger than 8 years away from the robot vacuum cleaner and the connection line.
- Do not let the children play with the film of the package. The children could suffocate with the film pf the package.

 **Warning****Fire danger!**

The improper use of the robot vacuum cleaner could cause a fire.

- Do not use the robot vacuum cleaner to clean hot ashes or cigarette butts still burning and keep it away from flammable materials (for example matchsticks, lighters).
- Do not use the robot vacuum cleaner in environments where there are burning candles or lights on the floor.
- Do not let the robot vacuum cleaner to clean areas where there are spotlights on the floor. If the robot vacuum cleaner stops on a spotlight it could cause damages and fires.

 **Warning****Danger caused by batteries!**

An improper use of the batteries can cause poisoning, injuries and damages.

- The batteries can be lethal if swallowed. For this reason keep the batteries out of children's reach. If you think that the battery has been swallowed or that it entered in the human body, immediately call a doctor.
- Immediately remove the battery from the battery compartment. There can be leakages. If the batteries are leaking, avoid contact with skin, eyes and mucosa. In case of contact with the battery acid, immediately wash the affected part with water and call a doctor.
- Do not throw the batteries in fire. They can explode and produce toxic smoke.
- To avoid that the battery leaks do not dismantle them or short circuit them.
- Do not expose the batteries to extreme temperature, like for example radiators or direct solar light.
- Use only batteries of the same kind (see chapter "Technical data").
- Do not use new and used batteries simultaneously.
- If it is not possible to close the battery compartment of the remote control, dispose it as described in the chapter "Disposal".

 **Attention****Injuries danger!**

The improper use of the robot vacuum cleaner could cause damages.

- Keep body parts and clothes away from the intake openings and the mobile and rotating parts while the robot vacuum cleaner is working.
- Do not use the robot vacuum cleaner if children or pets are nearby.
- Place the power cord in such a way that one can not trip over it.

Notice!

Damage danger!

The improper use of the robot vacuum cleaner or the charging station can damage the robot vacuum cleaner.

- Do not stand or sit on the robot vacuum cleaner. Make sure that children or pets are not sitting on the robot vacuum cleaner.
- Do not put or fix any object on the robot vacuum cleaner.
- Do not use the robot vacuum cleaner to clean chemical products, varnish, bleach or other liquids.
- Turn off the robot vacuum cleaner before transporting it.
- Do not use the robot vacuum cleaner outdoor. If the working area of the robot vacuum cleaner ends on a balcony or another outdoor area, build a barrier.
- Make sure that there are no fragile or light objects while the robot vacuum cleaner is working. Remove any object that could block the brushes, the wheels or the intake opening (like clothes, cords, paper, etc.).
- Fix any hanging or loose cable to avoid that the robot vacuum cleaner catches it and pulls the appliances connected to the cables. Fix also curtains, table mats or cords in the working area of the robot vacuum cleaner.
- Do not use the robot vacuum cleaner on a surface from where it could fall, for example a chair or a table.
- Make sure that the robot vacuum cleaner won't fall (steps or landings) when you control it with the remote control.
- Do not clean sand, lime, concrete powder or similar so that the filter pores would not be obstructed.
- Do not use the robot vacuum cleaner if the dust container is full.
- Never use the robot vacuum cleaner without the filter in order not to damage the motor and reduce the robot vacuum cleaner useful life.
- Charge the robot vacuum cleaner at least once a month, to avoid that it runs out of battery completely damaging the rechargeable battery.
- Do not cover or glue the anti-fall sensors of the robot vacuum cleaner. The robot vacuum cleaner can not move properly.
- Clean the anti-fall sensors regularly. If the sensors are dirty there is the risk that the robot vacuum cleaner would fall from stairs and landings.
- Use the robot vacuum cleaner with the remote control only when you can supervise it.
- Inform the other people in the room that the robot vacuum cleaner is working so that they do not step on it.
- Do not use the robot vacuum cleaner if its plastic components are cracked, broken or warped. Use only original spare parts.

EQUIPMENT/APPLIANCES PARTS

- 1 Robot vacuum cleaner
- 2 Charging station
- 3 Spare filter (HEPA)
- 4 Remote control
- 5 Cleaning brush
- 6 Lateral brushes L + R, 2x (spare)
- 7 Net adapter
- 8 Display
- 9 Bumper
- 10 CLEAN, PLAN, HOME and SPOT buttons
- 11 Lid
- 12 Lateral wheels
- 13 Lateral brushes L + R
- 14 Recharge contact (of the robot vacuum cleaner)
- 15 Wheel
- 16 Intake opening
- 17 Main filter
- 18 Dirt container
- 19 Frame
- 20 HEPA filter
- 21 Connection plug for the net adapter cable (manual charge)
- 22 On/off button
- 23 Control light
- 24 Connection plug for the net adapter cable (automatic charge)
- 25 Recharge contact (of the charging station)
- 26 HOME button (🏠)
- 27 CLEAN button
- 28 CORNER button (📐)
- 29 SPOT button (🎯)
- 30 TIMESPAN button (🕒)
- 31 Arrow button, 4x
- 32 Lateral sensors

STARTING THE APPLIANCE

Check the robot vacuum cleaner and its equipment

Notice!

Damage danger!

If you open the box with a sharp knife or other sharp objects and you do not pay enough attention, you might damage the robot vacuum cleaner.

– Be careful while opening the box.

1. Remove the robot vacuum cleaner (1), the charging station (2), the remote control (4) and the net adapter (7) from the box.
2. Check that all the equipment is present (see fig. A).
3. Check that the robot vacuum cleaner and the components are not damaged. If the robot vacuum cleaner is damaged, do not use it. Contact the manufacturer at the customers assistance service address indicated in the warranty tab.

Charge the robot vacuum cleaner

Notice!

Damage danger!

A partial connection to the electrical net can damage the rechargeable battery during the charge.

- During the charge, make sure that the power cord is correctly inserted in the connection plug of the charging station of the robot vacuum cleaner.
- Charge completely the robot vacuum cleaner (1) (preferably during the night), before using it for the first time. For this purpose you can use the charging station (2) or connect the net adapter (7) directly to the robot vacuum cleaner.

Recharge the vacuum cleaner robot at the charging station

1. Put the charging station next to a wall so that it has free space of 1 m on each side and 2 m in front.

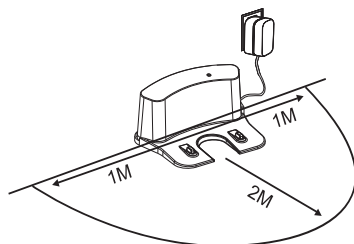

2. Connect the net adapter to a socket.
3. Insert the plug of the net adapter to the connection plug (24) of the charging station. The green indicator light (23) of the charging station turns on.
4. Put the on/ off button (22) of the robot vacuum cleaner on the **I** position.

 The robot vacuum cleaner can be charged only if turned on.

5. Position the robot vacuum cleaner with the front side in the charging station, so that the charge contacts (14) of the robot vacuum cleaner and the charge contacts (25) of the charging station touch (see fig. B and C).

The display (8) of the robot vacuum cleaner during the charge shows the indicator **I I I I**). Once that the charge of the robot vacuum cleaner is complete, the display shows the indicator **FULL**.

 when you use the robot vacuum cleaner with a low battery and the charging station is connected with the net, the robot vacuum cleaner returns automatically to its charging station.

Charge the robot vacuum cleaner to the net adapter

1. Put the on/ off button (22) of the robot vacuum cleaner on the **I** position.

 The robot vacuum cleaner can be charged only if turned on.

2. Connect the net adapter (7) to a socket installed in compliance with the norms.
3. Insert the plug of the net adapter to the connection plug (21) of the robot vacuum cleaner (see fig. E). The display (8) of the robot vacuum cleaner during the charge shows the indicator **I I I I**. Once that the charge of the robot vacuum cleaner is complete, the display shows the indicator **FULL**.

DISPLAY INDICATIONS

The displays (8) always informs you on the status of the robot vacuum cleaner.

Indicator	Meaning
88:88	The robot is in choice mode, the desired mode can be selected with the buttons.
C C C C	The robot vacuum cleaner cleans in corner mode.
AUTO	The robot vacuum cleaner cleans in auto mode.
SPOT	The robot vacuum cleaner cleans in spot mode (only manual).
BASE	The robot vacuum cleaner is going to the charging station.
Lo	The rechargeable battery is almost out of power and must be charged soon.
FULL	The rechargeable battery is completely charged.
I I I I	The rechargeable battery is charging.
	The robot is controlled with the remote control buttons.

PREPARATION

- Observe the following instructions before cleaning with the robot vacuum cleaner (1):
- The rechargeable battery must be always charged and the dust container (18) must be empty.
 - Remove costly pottery, fragile objects as glass and valuable objects from the floor.
 - Wipe the damp or wet areas.
 - Remove objects as cables, handkerchief etc. from the floor.
 - Remove tight carpets and carpets with fringes.
 - Close the doors that go outside and the doors of the rooms that do not have to be cleaned.
 - Delicate areas, for example areas with many cables, can be protected by surrounding them with resistant objects, like a big bag.
 - Keep the animals away from the working area of the robot vacuum cleaner.

USE



During the use and the charge the on/ off button (22) of the robot vacuum cleaner (1) must always be on **I**. If the robot vacuum cleaner is not used for a prolonged time it must be turned on (on/off button on 0).

- If the robot vacuum cleaner is in sleeping mode (no signs on the display 8) press the button CLEAN (10) or (27) twice to activate it, otherwise once is enough. Always observe the indications on the display.





Remote control

To turn on and off the robot vacuum cleaner (1), to control it and program the various cleaning modes, it is possible to use the remote control (4) (see fig. D).

Activate the remote control

1. Open the lid of the battery compartment on the back of the remote control and insert in the compartment two batteries 1,5 v AAA/LR6 kind (not provided with the appliance). Pay attention to the right polarity.
2. Close the battery compartment.

Buttons function

CLEAN	<ul style="list-style-type: none"> • Start the vacuum cleaning • Stop the robot vacuum cleaner • Exit the standby mode, activate the robot vacuum cleaner
	Delayed vacuum cleaning
	"Spot" mode
	Home (for the return to the charging station)
	"Corner" mode
Arrow buttons	<ul style="list-style-type: none"> • Change direction • Set the starting hour

TURN ON AND OFF THE ROBOT VACUUM CLEANER

1. Make sure that the robot vacuum cleaner (1) is charged as described in the chapter "Charge the robot vacuum cleaner".
2. Place the robot vacuum cleaner on the area that has to be cleaned and put the on/ off button (22) on the **I** position.
3. To start the robot vacuum cleaner, press the button CLEAN (10) on the robot vacuum cleaner or the button CLEAN (27) on the remote control (4).

The robot vacuum cleaner starts the cleaning process.

i If the robot vacuum cleaner is disconnected for more than 45 seconds from the charging station (2) or the net adapter (7), it enters in standby mode and the display (8) turns off. In this case, press once the button CLEAN to activate the robot vacuum cleaner and restart the cleaning process.

4. To interrupt the cleaning process press the button CLEAN again.
5. To restart the cleaning process press the button CLEAN again.

AUTOMATIC VACUUM CLEANING

– Press the button CLEAN (10) on the robot vacuum cleaner (1) or the button CLEAN (27) on the remote control (4). On the display (8) it appears the indicator **⊞:⊞** and then the indicator **⊞⊞**. The robot vacuum cleaner starts to clean the whole room automatically. During the automatic cleaning the robot vacuum cleaner goes in corner mode if the sensors of the robot vacuum cleaner recognise a corner. After cleaning the corner the robot vacuum cleaner goes again in "Auto" mode.

Pause

1. Press the button CLEAN (10) on the robot vacuum cleaner (1) or the button CLEAN (27) on the remote control (4) to interrupt the cleaning and remove an obstacle.
2. Press CLEAN again for 15 seconds to reactivate the cleaning.

Delayed vacuum cleaning

With this function you can set a time interval after which the robot vacuum cleaner (1) will start cleaning. Minimum timespan: 15 minutes, maximum timespan: 23 hours and 45 minutes.

With the remote control

1. If on the display (8) it does not appear any indication, press the button CLEAN (27) on the remote control (4).
2. Press the TIMESPAN button **⌚** (30). On the display on the remote control both the posterior digits blink.
3. With the arrow buttons (31) set the desired minutes (00, 15, 30, 45).
4. Press the button TIMESPAN button **⌚** again. On the display both the posterior digits blink.
5. With the arrow buttons set the desired hours (01-23).
6. Finally press the button CLEAN to confirm the settings.
7. To nullify the operation set on "00:00" the hours and minutes.

On the robot

1. Put the on/ off button (22) on the **I** position.
2. Press the button PLAN (10) on the robot vacuum cleaner. Both the posterior digits blink on the display. Press the button PLAN to shift between minutes and hours.
3. Press the button HOME (10) to add minutes.
4. Press the button SPOT (10) to reduce the hours.
5. At last press the button CLEAN (10), to confirm the settings.
6. To cancel the setting, press the button Plan for 5 seconds circa and then press the button clean to confirm the cancellation.

At the end of the set time the robot vacuum cleaner turns on and cleans the floor automatically.



If you set the interval of time, all the items will be confirmed by an acoustic signal. If you do not hear an acoustic signal the settings are not saved.

End the cleaning

1. Press the button CLEAN (10) on the robot vacuum cleaner (1) or the button CLEAN (27) on the remote control (4).
 - Press again the button CLEAN and keep it pressed for a few seconds, until the indication on the display (8) turns off (the robot vacuum cleaner is in sleeping mode)

or

- press the HOME button  (26). In this case the robot vacuum cleaner stops cleaning and goes back to the charging station (2) to charge the rechargeable battery.



If you press CLEAN only once, the robot vacuum cleaner goes in sleeping mode after 15 seconds if in the mean time you do not press any other button.

CLEANING MODE

"Auto" mode

If no other cleaning mode is selected or if the robot vacuum cleaner (1) is controlled with the arrow buttons (31), the robot vacuum cleaner cleans in "Auto" mode. In this mode, the robot vacuum cleaner cleans the working area automatically and changes its path following the floor characteristics and the obstacles.

To use this function, proceed as follows:

1. Put the on/ off button (22) on **I**.
2. To exit the "Auto" mode select another cleaning mode or press on the remote control (4) the button CLEAN (27) or the button CLEAN (10) on the robot vacuum cleaner.

"Corner" mode

The "Corner" mode ensures that the robot vacuum cleaner (1) moves along a wall. To use the "Corner" mode, proceed as follows:

1. Put the on/ off button (22) on **I**.
2. Put the robot vacuum cleaner against a wall.
3. Press on the remote control (4) the button CLEAN (27) or the button CLEAN (10) on the robot vacuum cleaner to end the standby mode.

4. Press the CORNER button  (28).

The robot vacuum cleaner starts the cleaning process along the wall and changes direction only when it bumps into a corner.



If you press another button on the remote control when the "Corner" mode is active, the mode is disabled. The robot vacuum cleaner can be commanded only with the arrow buttons or it continues to clean in "Auto" mode. To reactivate the "Corner" mode, press again the CORNER button on the remote control.

5. To exit the "Corner" mode, press the button CLEAN on the remote control or the button CLEAN on the robot vacuum cleaner.

"Spot" mode

The "Spot" mode is for cleaning a specific area accurately. To use the "Spot" mode, proceed as follows:

1. Put the on/ off button (22) on **I**.
2. Press on the remote control (4) the button CLEAN (27) or the button CLEAN (10) on the robot vacuum cleaner to end the standby mode.
3. Press the button SPOT  (29) on the remote control on the button SPOT (10) on the robot vacuum cleaner to start the spot cleaning. Is possible to activate the "Spot" mode while the robot vacuum cleaner is in another cleaning mode.

The robot vacuum cleaner cleans the spot where it is positioned and continues cleaning with more power.

After cleaning the spot, the robot vacuum cleaner goes again in the previous cleaning mode. If the robot vacuum cleaner has been activated directly in "Spot" mode, set it in standby mode after cleaning.

4. To interrupt the robot vacuum cleaner, press the button CLEAN.

HOME button

If you press the button HOME  (26) on the remote control (4) or HOME (10) on the robot vacuum cleaner (1), the robot vacuum cleaner interrupts the cleaning process and returns to the charging station (2).



Press the HOME button only when the robot vacuum cleaner is near the charging station. It can occur that the robot vacuum cleaner would look for the charging station for a long time.

Attention

Injuries and damages danger!

A wrong cleaning can cause personal injuries and damage the robot vacuum cleaner.

- Before cleaning the robot vacuum cleaner or the charging station, put the on/ off button on **O** and disconnect the net adapter.

Notice!

Short circuit danger!

Water infiltrations in the shell can cause short circuit.

- Never immerse the robot vacuum cleaner and the charging station in water or other liquids and pay attention that no water or moisture goes inside the compartment.

Notice!

Damage danger!

A use non compliant with the intended use can cause damages.

- Do not use aggressive detergents, sharp metallic objects as knives, scrapers or similar to clean the appliance. These objects can damage the surfaces.
 - Do not clean the robot vacuum cleaner if it is in the charging station.
 - Make sure that all the components are completely dry before reinstalling them, otherwise the robot vacuum cleaner will be damaged.
 - If you clean the HEPA filter or the main filter with water, let them dry for at least 48 hours.
1. End a charging process and put the on/ off button (22) on **O**. Disconnect also the charging station (2) from the electrical net.
 2. Open the robot vacuum cleaner (1) pushing on the lid (11) on PUSH (see fig. F, step 1).
 3. Remove the dust container (18) (see fig. F, step 2).
 4. Remove the frame (19) and the HEPA filter (20) (see fig. F, step 3). Clean the HEPA filter.
 5. Remove the main filter (17) from the dust container (see fig F, step 4).
 6. Empty the dust container (see fig. F, step 5).
 7. Rinse the dust container with water or clean it with a damp cloth. In the end, dry the dust container. You can clean the HEPA filter with the cleaning brush (5) (see fig. F, step 6). Put again the filter only when it is dry.
 8. Reposition the HEPA filter and fix it with the frame (see fig. F, step 7). Reposition the new dust container in the robot vacuum cleaner and close the lid.
 9. Clean the lateral sensors (32) in the inferior part of the robot vacuum cleaner (see fig. F, step 8) with a soft cloth.

10. In the inferior part clean also:

- the lateral brushes (13),
- the wheels (12) and (15),
- the charge contacts (14) and
- the intake opening (16).

11. Clean the robot vacuum cleaner compartment and the charging station, using a soft slightly damp cloth.

Lateral brushes

When the lateral brushes (13) are used, can be replaced with the spare lateral brushes (6) supplied.

1. With a Phillips screw drive remove the old lateral brushes fixed on the inferior side of the robot vacuum cleaner (see fig. B).
2. Tighten the new lateral brushes.

HEPA filter

Depending on the frequency of use, the HEPA filter (20) should be cleaned after circa 15-30 days. After 6 months circa it must be replaced with the spare filter (3) provided.

1. Remove the old HEPA filter (see chapter "Cleaning and maintenance"), step 1-4.
2. Replace the old HEPA filter with the new one.



The HEPA filter should be cleaned accurately every 15-30 days with water. Replace the old HEPA filter at the latest after 6 months.

Replace the Hepa filter with the spare filter in case of excessive wear.

To obtain the new HEPA filter or the main filter, address to the assistance service reported on the warranty tab.

Conservation

If you don't use the robot vacuum cleaner (1) for a long time do as follows:

1. Charge completely the rechargeable battery, see chapter "Charge the robot vacuum cleaner".
2. Put the on/ off button (22) on **0** ("Off").
3. Keep the robot vacuum cleaner in a cool and dry place.

ANOMALIES SEARCHING

Problem	Possible causes	Problem solution
The appliance does not work	The rechargeable battery is not completely charged.	Charge the rechargeable battery completely.
	On/ off button (22) on O .	Put the on/off button on I .
	The rechargeable battery contacts are dirty.	Clean the recharge contacts (25)/ (14) and the robot vacuum cleaner (1)
Faulty vacuum cleaning	The intake opening (16) is blocked.	Check the intake opening.
	The dust container (18) is full or the filters are obstructed.	Carry on the cleaning operations as described in the chapter "Cleaning and maintenance".

ERROR CODES

When there are technical problems, they are recognized and signalled with an error code on the display (8).



If the problem persists, turn off the robot vacuum cleaner (1) (on/ off button on **O**) and turn it on again. If you cannot solve the problem, take the appliance our service centre or have it replaced only by specialised personnel.

Do not try to repair the robot vacuum cleaner on your own.

Error code	Possible causes	Possible solutions
E01	The lateral left wheel (12) does not rotate.	Check the lateral left wheel and in case, clean it.
E02	The lateral right wheel (12) does not rotate.	Check the lateral right wheel and in case, clean it.
E04	The robot vacuum cleaner has been lifted.	Put the robot vacuum cleaner on the floor.
E05	The lateral sensors (32) are damaged.	Clean the lateral sensors, see chapter "Cleaning and maintenance", phase (9).
E06	The bumper (9) is damaged.	Check if the bumper is dirty and, in case, clean it.
E07	Fan motor problem.	Check fan motor status, or contact after-sales for help.
E08	Side brush problem.	Check if side brush is blocked.

TECHNICAL DATA

Model:	2718
Diameter of the robot vacuum cleaner:	300 mm
Robot vacuum cleaner height:	75 mm
Robot vacuum cleaner weight:	1.9 kg
Power:	20 watt
Input voltage:	100–240 V~; 0.5 A max.
Output voltage:	19 V 600 mA
Protection class:	III
Rechargeable battery:	14.4 V lithium ions battery; 2400 mAh; 34.56 Wh
For the remote control:	2× 1.5V
Vacuum cleaning power:	0.50 kPa
Functioning duration:	90-120 minutes
Charge time:	3/4 h
Loudness level:	< 65 dB
Dust container capacity:	0,3 L
Plug protection level:	IP20
Functioning temperature:	from 0 °C to 40 °C
Conservation temperature:	from 0 °C to 40 °C

POWER SUPPLY UNIT DATA

Manufacturer's name:	Ten Pao Industrial Co., Ltd. Dongjiang Industrial Area, Shuikou Town Huizhou City, Guangdong Province, P.R. China Commercial registration number: 9144130071470785X6
Model identifier:	S012DBV1900060
Input voltage/current/AC frequency:	100-240 V~, 50/60 Hz, 0.4 A
Output voltage/current:	19 V - 0.6 A
Output power:	11.4 W
Average active efficiency:	84.85% (at 230 Vac)
Efficiency at low load (10%):	76.32% (at 230 Vac)
No-load power consumption:	0.057 W (at 230 Vac)

DISPOSAL

Disposal of the packaging



Dispose the packaging following the recycling rules. Dispose the cardboard and the box in the paper, the film in the recyclable materials.

Disposal of the robot vacuum cleaner

(Applicable in the European Union and in other countries with waste recycling systems).



Do not dispose the used appliances in the urban waste!

If the robot vacuum cleaner, the charging station and the remote control come to the end of their useful life, the user is obliged to dispose the appliances in a recycling centre and not in the household waste. In this way it is sure that the old appliances are disposed correctly and there are no negative consequences for the environment. For this reason the electrical appliances are marked with the preceding symbol.



The rechargeable batteries are not household waste!

The user is obliged to dispose all the batteries or rechargeable batteries, whether they contain dangerous substances* or not, in a recycling centre so that they are disposed correctly and there are no negative consequences for the environment.
marked as Cd = cadmium, Hg = mercury, Pb = lead.

GÉNÉRALITÉS

Lire le mode d'emploi et le conserver

Ce mode d'emploi fait partie de ce robot aspirateur. Il contient des informations importantes pour la mise en service et l'utilisation.

Lisez attentivement le mode d'emploi, en particulier les consignes de sécurité, avant d'utiliser le robot aspirateur. Le non-respect de ce mode d'emploi peut provoquer de graves blessures ou endommager le robot aspirateur.

Le mode d'emploi est basé sur les normes et réglementations en vigueur dans l'Union européenne. À l'étranger, veuillez respecter les directives et lois spécifiques au pays.

Conservez le mode d'emploi pour des utilisations futures. Si vous transmettez le robot aspirateur à des tiers, joignez obligatoirement ce mode d'emploi.

Légende des symboles

Les symboles et mots signalétiques suivants sont utilisés dans ce mode d'emploi, sur le robot aspirateur ou sur l'emballage.



Avertissement

Ce symbole/mot signalétique désigne un risque à un degré moyen qui, si on ne l'évite pas, peut avoir comme conséquence la mort ou une grave blessure.



Attention

Ce symbole/mot signalétique désigne un risque à degré réduit qui, si on ne l'évite pas, peut avoir comme conséquence une blessure moindre ou moyenne.

Avis!

Ce mot signalétique avertit contre de possibles dommages matériels.



Ce symbole vous fournit des informations complémentaires utiles pour l'assemblage ou le fonctionnement.



Le robot aspirateur est de classe de protection III.



L'adaptateur secteur est de classe de protection II.



L'adaptateur secteur est équipé d'un transformateur de sécurité contre les courts-circuits.



N'utiliser que dans des espaces intérieurs.

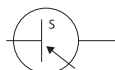

L'adaptateur secteur est une fiche à interrupteur.

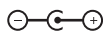

L'adaptateur secteur a une polarité positive. Caractéristiques de l'accu.

FR

SÉCURITÉ

Utilisation conforme à l'usage prévu

Le robot aspirateur est conçu exclusivement pour aspirer les salissures sèches et volantes comme la poussière, les peluches, les miettes sur les revêtements de sol dans le domaine domestique. Il n'est pas conçu pour absorber des poussières ou liquides dangereux. Il est exclusivement destiné à l'usage privé et n'est pas adapté à une utilisation professionnelle.

N'utilisez le robot aspirateur que conformément à la description de ce mode d'emploi. Toute autre utilisation est considérée comme non conforme à l'usage prévu et peut provoquer des dommages matériels, voire corporels. Le robot aspirateur n'est pas un jouet pour enfants.

Le fabricant ou commerçant décline toute responsabilité pour les dommages résultant d'une utilisation non conforme ou incorrecte.

CONSIGNES DE SÉCURITÉ



Avertissement

Risque d'explosion!

Une utilisation incorrecte peut entraîner l'explosion de l'accu.

- N'exposez pas l'accu à une chaleur excessive comme par ex. directement aux rayons du soleil.
- Ne changez pas l'accu.
- L'accu ne doit pas être démonté, court-circuité ou jeté dans le feu/l'eau.



Avertissement

Risque de choc électrique!

Une installation électrique défectueuse ou une tension réseau trop élevée peut provoquer un choc électrique.

- Ne branchez l'adaptateur secteur que si la tension réseau de la prise de courant correspond aux indications mentionnées sur la plaque d'identification.
- Ne branchez l'adaptateur secteur que sur une prise de courant bien accessible afin de pouvoir le couper rapidement du réseau électrique en cas de problème.
- N'utilisez pas le robot aspirateur et la station de recharge s'ils présentent des dommages visibles ou si le câble électrique ou l'adaptateur secteur sont défectueux.

- Si le câble électrique de la station de recharge est endommagé, celui-ci doit être remplacé par le fabricant, son service après-vente ou une personne de qualification similaire pour éviter tout danger.
- N'utilisez que l'adaptateur secteur fourni ou une pièce de rechange d'origine.
- N'ouvrez pas le boîtier du robot aspirateur ou de la station de recharge, demandez à des professionnels d'effectuer la réparation. Adressez-vous pour ceci à un atelier de professionnels. En cas de réparations sans autorisation préalable, de branchement non conforme ou d'utilisation incorrecte, tout droit de responsabilité et de garantie est exclu.
- Seules des pièces détachées correspondant à l'appareil d'origine pourront être utilisées lors de réparations. Ce robot aspirateur contient des éléments électriques et mécaniques essentiels à la protection contre les sources de danger.
- Ne plongez ni le robot aspirateur, ni la station de recharge, ni le câble électrique, ni l'adaptateur secteur dans de l'eau ou d'autres liquides.
- Ne touchez jamais l'adaptateur secteur avec des mains mouillées.
- Ne retirez jamais l'adaptateur secteur de la prise de courant par le câble électrique, prenez toujours directement l'adaptateur secteur.
- N'utilisez jamais le câble électrique comme poignée de transport.
- Éloignez le robot aspirateur, la station de recharge, l'adaptateur secteur et le câble électrique de feux ouverts et de surfaces chaudes.
- Ne pliez pas le câble électrique et ne le posez pas sur des bords coupants.
- N'utilisez le robot aspirateur et la station de recharge qu'à l'intérieur. Ne les utilisez jamais dans des pièces humides ou à proximité de liquides.
- Ne rangez jamais le robot aspirateur ou la station de recharge de manière à ce qu'ils puissent tomber dans une baignoire ou un lavabo.
- Ne saisissez jamais un appareil électrique qui est tombé dans l'eau. Dans un tel cas de figure, retirez immédiatement l'adaptateur secteur.
- N'utilisez pas le robot aspirateur dans des endroits où des prises de courant sont enchâssées au sol.
- Veillez à ce que des enfants n'introduisent aucun objet dans le robot aspirateur.
- Lorsque vous n'utilisez pas le robot aspirateur, que vous le nettoyez ou qu'une panne survient, arrêtez-le et retirez l'adaptateur secteur de la prise de courant.

Avertissement

Dangers pour les enfants et les personnes présentant des capacités physiques, sensorielles ou mentales réduites (par exemple des personnes partiellement handicapées, des personnes âgées avec réduction de leurs capacités physiques et mentales), ou manquant d'expérience et de connaissances (par exemple des enfants plus âgés).

- Ce robot aspirateur peut être utilisé par des enfants à partir de huit ans et plus, ainsi que par des personnes à capacités physiques, sensorielles ou mentales

réduites ou manquant d'expérience et de connaissances, lorsqu'elles sont sous surveillance ou qu'elles ont été formées à l'utilisation du robot aspirateur et qu'elles ont compris les dangers qu'il peut provoquer. Les enfants n'ont pas le droit de jouer avec le robot aspirateur. Le nettoyage et l'entretien utilisateur ne doivent pas être effectués par des enfants sans surveillance.

- Tenez les enfants de moins de huit ans éloignés du robot aspirateur et de son câble d'alimentation.
- Ne laissez pas les enfants jouer avec le film d'emballage. Les enfants peuvent s'y emmêler et s'étouffer en jouant avec.



Avertissement

Risque d'incendie!

Par une utilisation non conforme, le robot aspirateur peut déclencher des incendies.

- N'aspirez pas de cendres brûlantes ou incandescentes ou des mégots encore brûlants avec le robot aspirateur et tenez-le éloigné des matériaux facilement inflammables (par ex. allumettes, briquets).
- N'utilisez jamais le robot aspirateur dans des espaces dans lesquels se trouvent des bougies allumées ou lampes par terre.
- Ne faites pas passer le robot aspirateur sur des projecteurs lumineux allumés encastrés au sol. En cas d'arrêt au-dessus du projecteur, il peut y avoir un endommagement du robot aspirateur, voire même un incendie.



Avertissement

Risques liés aux piles!

La manipulation non conforme des piles peut provoquer des intoxications, des blessures et des dommages.

- L'ingestion de piles peut mettre la vie en danger. C'est pourquoi conservez les piles hors de portée des petits enfants.
- Si vous supposez qu'une pile a été avalée ou est entrée dans le corps d'une autre façon, faites immédiatement appel à une assistance médicale.
- Retirez immédiatement une pile vide du compartiment à piles. Sinon, elle peut couler. En cas de fuite de pile, évitez tout contact avec la peau, les yeux et les muqueuses. En cas de contact avec de l'acide de pile, rincez immédiatement les endroits concernés avec beaucoup d'eau claire et consultez immédiatement un médecin.
 - Ne jetez pas les piles dans le feu. Elles peuvent exploser ou causer des vapeurs toxiques.
 - Pour éviter que les piles ne coulent, ne les chargez pas, ne les désassemblez pas et ne les court-circuitiez pas.

- Ne soumettez pas les piles à des températures extrêmes, éloignez-les par ex. des radiateurs ou des rayons directs du soleil.
- N'utilisez que des piles de même performance (voir chapitre «Données techniques»).
- N'utilisez pas des piles usées et neuves en même temps.
- Si le compartiment à piles de la télécommande ne ferme plus, éliminez la télécommande comme décrit dans le chapitre «Élimination».



Attention

Risque de blessure!

La manipulation non conforme du robot aspirateur peut provoquer des blessures.

- Gardez les vêtements et le corps éloignés de l'ouverture d'aspiration, des parties rotatives et mobiles lorsque le robot aspirateur est en fonctionnement.
- N'utilisez pas le robot aspirateur si des enfants ou des animaux domestiques sont à proximité.
- Placez le câble électrique de façon à ce qu'il ne devienne pas un piège à trébucher.

Avis!

Risque d'endommagement!

La manipulation non conforme du robot aspirateur ou de la station de recharge peut provoquer des dommages.

- Ne vous posez ni ne vous n'asseyez pas sur le robot aspirateur. Assurez-vous également que les enfants et animaux ne montent pas et ne s'appuient pas sur le robot aspirateur.
 - Ne posez pas d'objets sur le robot aspirateur et n'y fixez aucun objet.
 - N'aspirez pas avec le robot aspirateur de produits chimiques, peinture, lessive ou tout autre liquide répandu.
 - Éteignez le robot aspirateur avant chaque transport.
 - N'utilisez pas le robot aspirateur à l'extérieur. Dans le cas où la zone de travail du robot aspirateur donne sur un balcon ou l'extérieur, installez aux endroits correspondants des barrières physiques.
 - Veillez à ce qu'il n'y ait pas d'objets fragiles, légers ou mobiles à portée du robot aspirateur pendant son fonctionnement.
- Éloignez aussi les objets de la zone de travail qui pourraient bloquer les brosses, les roues ou le canal d'aspiration (par ex. vêtements, cordons, papier, etc.).
- Protégez les câbles exposés librement ou suspendus, afin d'éviter que le robot aspirateur ne les touche ou ne fasse tomber les appareils auxquels ils sont reliés. Protégez également les rideaux, nappes ou cordelettes dans la zone de travail du robot aspirateur.

- N'utilisez pas le robot aspirateur sur une surface dont il risque de tomber, par ex. une chaise ou une table.
- Veillez à ce que le robot aspirateur ne puisse pas tomber (par ex. marches ou plateformes) lorsque vous le commandez à l'aide de la télécommande.
- N'aspirez pas de sable fin, de chaux, de poussière de ciment ou des substances similaires, car ils bouchent les pores du filtre.
- N'utilisez pas le robot aspirateur si le collecteur de poussières est plein.
- N'utilisez jamais le robot aspirateur sans filtre afin de ne pas endommager le moteur et ainsi raccourcir la durée de vie du robot.
- Rechargez complètement votre robot aspirateur au moins une fois par mois pour empêcher une décharge profonde et ainsi l'endommagement de l'accu.
- Ne recouvrez pas et ne collez pas les capteurs antichute du robot aspirateur. Sinon, le robot aspirateur ne peut plus se déplacer correctement.
- Nettoyez régulièrement les capteurs antichute. Si les capteurs du sol sont sales, le robot aspirateur peut éventuellement tomber des escaliers ou d'une plateforme.
- Ne faites fonctionner le robot aspirateur avec la télécommande que si le robot est à portée de vue.
- Le cas échéant, prévenez les personnes présentes dans la même pièce que le robot aspirateur est en marche, afin que personne ne marche dessus ou ne trébuche.
- N'utilisez plus le robot aspirateur si les pièces en plastique présentent des fissures ou des fentes ou sont déformées. Ne remplacez les éléments que par des pièces de rechange originales.

CONTENU DE LA LIVRAISON/PIÈCES DE L'APPAREIL

- 1 Robot aspirateur
- 2 Station de recharge
- 3 Filtre de rechange (HEPA)
- 4 Télécommande
- 5 Pinceau de nettoyage
- 6 Brosses latérales G + D, 2× (rechange)
- 7 Adaptateur secteur
- 8 Écran
- 9 Pare-choc
- 10 Touches CLEAN, PLAN, HOME et SPOT
- 11 Couvercle
- 12 Roues latérales
- 13 Brosses latérales G + D
- 14 Contacts de chargement (du robot aspirateur)
- 15 Roue orientable
- 16 Ouverture d'aspiration
- 17 Filtre principal
- 18 Collecteur de poussière
- 19 Cadre de filtre
- 20 Filtre HEPA
- 21 Borne de raccord pour câble adaptateur secteur (chargement manuel)
- 22 Interrupteur marche/arrêt
- 23 Témoin lumineux
- 24 Borne de raccord pour câble adaptateur secteur (chargement automatique)
- 25 Contacts de chargement (de la station de recharge)
- 26 Touche HOME (🏠)
- 27 Touche CLEAN
- 28 Touche COIN (🪙)
- 29 Touche SPOT (🌀)
- 30 Touche DURÉE (🕒)
- 31 Touche fléchée, 4×
- 32 Capteurs d'extrémités

PREMIÈRE MISE EN SERVICE

Vérifier le robot aspirateur et le contenu de la livraison

Avis!

Risque d'endommagement!

Si vous ouvrez l'emballage négligemment avec un couteau aiguisé ou d'autres objets pointus, vous risquez d'endommager rapidement le robot aspirateur.

– Soyez très prudent lors de l'ouverture.

1. Sortez le robot aspirateur (1), la station de recharge (2), la télécommande 4 et l'adaptateur secteur 7 de leur emballage.
2. Vérifiez si la livraison est complète (voir figure A).
3. Vérifiez si le robot aspirateur ou les différents accessoires présentent des dommages. Si c'est le cas, n'utilisez pas le robot aspirateur. Adressez-vous au fabricant à l'aide de l'adresse de service indiquée sur la carte de garantie.

Charger le robot aspirateur

Avis!

Risque d'endommagement!

Une mauvaise connexion au réseau électrique peut endommager l'accu lors de la recharge.

- Lors de la recharge, veillez à ce que le câble électrique soit bien enfiché dans la borne de raccord de la station de recharge et du robot aspirateur.
- Rechargez complètement (1) le robot aspirateur (de préférence de nuit) avant de l'utiliser pour la première fois. Pour cela, vous pouvez utiliser la station de recharge (2) ou raccorder l'adaptateur secteur (7) directement au robot aspirateur.

Recharger le robot aspirateur avec la station de recharge

1. Placez la station de recharge contre un mur de manière à laisser de chaque côté un espace libre sans obstacles ni différences de niveau d'au moins 1 m et un espace libre d'au moins 2 m vers l'avant.

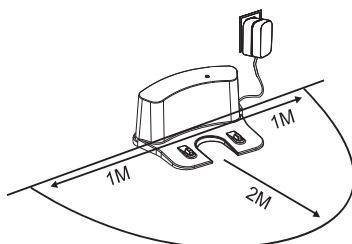

2. Branchez l'adaptateur secteur à une prise de courant.
3. Branchez la fiche adaptatrice sur la borne de raccord (24) de la station de recharge. Le témoin lumineux (23) de la station de recharge devient vert.
4. Mettez l'interrupteur marche/arrêt (22) du robot aspirateur en position **I**.

 Le robot aspirateur ne peut être chargé que s'il est allumé.

5. Placez le robot aspirateur face avant dans la station de recharge, afin que les contacts de chargement (14) du robot aspirateur et les contacts de chargement (25) de la station de recharge soient en contact (voir figures B et C).

Pendant le chargement, l'écran (8) sur le robot aspirateur affiche **I I I I**.

Dès que le robot aspirateur est complètement chargé, l'écran affiche **FULL**.

 Si vous utilisez le robot aspirateur tandis que ses piles sont faibles et que la station de recharge est branchée au réseau, il revient automatiquement vers la station de recharge.

Recharger le robot aspirateur avec l'adaptateur secteur

1. Mettez l'interrupteur marche/arrêt (22) du robot aspirateur en position **I**.

 Le robot aspirateur ne peut être chargé que s'il est allumé.

2. Branchez l'adaptateur secteur (7) uniquement sur une prise de courant correctement installée.
3. Branchez la fiche adaptatrice sur la borne de raccord (21) du robot aspirateur (voir figure E).

Pendant le chargement, l'écran (8) sur le robot aspirateur affiche **I I I I**.

Dès que le robot aspirateur est complètement chargé, l'écran affiche **FULL**.

AFFICHAGES ÉCRAN

L'écran (8) vous informe toujours de l'état du robot aspirateur.

Affichage	Signification
88:88	Le robot aspirateur est en mode sélection, la fonction souhaitée peut être sélectionnée avec les touches.
C C C C	Le robot aspirateur nettoie en mode nettoyage de coins.
AUTO	Le robot aspirateur nettoie en mode nettoyage automatique.
SPOT	Le robot aspirateur nettoie en mode nettoyage ponctuel (uniquement manuel).
BASE	Le robot aspirateur est en route vers la station de recharge.
L o	L'accu est presque vide et doit être rechargé prochainement.
FULL	L'accu est rechargé complètement.
I I I I	L'accu est en cours de chargement.
	Le robot est sous la commande des touches de la télécommande.

PRÉPARATION

Veillez toujours aux points suivants avant d'aspirer avec le robot aspirateur (1):

- L'accu doit être toujours chargé complètement et le collecteur de poussière (18) doit être vide.
- Enlevez du sol des céramiques précieuses, des objets fragiles comme des verres ainsi que des objets de valeur.
- Séchez avec un chiffon des endroits humides ou mouillés sur le sol.
- Enlevez des objets comme des câbles, des tissus, etc., du sol.
- Enlevez des tapis épais et doux ainsi que des tapis avec des franges.
- Avant de passer l'aspirateur, fermez les portes donnant vers l'extérieur et les portes de pièces qui ne doivent pas être aspirées.
- Vous pouvez protéger des espaces sensibles, comme par ex. des espaces avec beaucoup de câbles, en mettant devant des objets solides, par ex. un grand sac.
- Tenez les animaux domestiques éloignés de l'espace de travail du robot aspirateur.

UTILISATION

 Pendant l'utilisation et le chargement, l'interrupteur marche/arrêt (22) du robot aspirateur (1) doit toujours être en position **I**. N'éteignez le robot aspirateur (interrupteur marche/arrêt sur **O**) que si vous ne l'utilisez pas pendant une période prolongée.

- Lorsque le robot aspirateur est en mode sommeil (pas d'affichage sur l'écran 8), vous devez appuyer 2x sur la touche CLEAN (10) ou (27) pour démarrer une action, sinon il suffit d'appuyer 1x. Tenez toujours compte de l'affichage à l'écran.





Télécommande

Vous pouvez utiliser la télécommande (4) pour mettre en marche/arrêter et commander le robot aspirateur (1) et pour programmer différents modes de nettoyage (voir figure D).

Mise en service de la télécommande

1. Ouvrez le couvercle du compartiment à piles à l'arrière de la télécommande et insérez deux piles de 15 V type AAA/LR6 (non fournies) dans le compartiment à piles. Veillez à la bonne polarité.
2. Fermez le compartiment à piles.

Fonctions des touches

CLEAN	<ul style="list-style-type: none">• Démarrer l'aspiration• Arrêter le robot aspirateur• Terminer le mode veille, activer le robot aspirateur
	Aspirer en différé
	Mode «Spot»
	Home (retour à la station de recharge)
	Mode «Coin»
Touche fléchée	<ul style="list-style-type: none">• Modifier la direction• Régler l'heure de démarrage

ALLUMER ET ÉTEINDRE LE ROBOT ASPIRATEUR

1. Assurez-vous que le robot aspirateur (1) est chargé complètement comme décrit au chapitre «Charger le robot aspirateur».
2. Placez le robot aspirateur sur une surface à nettoyer et mettez l'interrupteur marche/arrêt (22) sur la position **I**.
3. Pour démarrer le robot aspirateur, appuyez sur la touche CLEAN (27) du robot aspirateur ou sur la touche CLEAN (10) de la télécommande (4).

Le robot aspirateur commence le nettoyage.

i Si le robot aspirateur est séparé de la station de recharge (2) ou de l'adaptateur secteur (7) pendant plus de 45 secondes, il passe en mode veille et l'écran (8) s'éteint. Dans ce cas, appuyez une fois sur la touche CLEAN pour activer le robot aspirateur, puis une seconde fois pour commencer le nettoyage.

4. Pour interrompre le nettoyage, appuyez de nouveau sur la touche CLEAN.
5. Pour poursuivre le nettoyage, appuyez de nouveau sur la touche CLEAN.

ASPIRATION AUTOMATIQUE

– Appuyez sur la touche CLEAN (10) du robot aspirateur (1) ou sur la touche CLEAN (27) de la télécommande (4). L'écran (8) affiche **BB:BB** et ensuite **PLIΓ□**.

Le robot aspirateur commence à aspirer de manière autonome dans toute la pièce.

Pendant l'aspiration automatique, le robot aspirateur commute en cas de besoin en mode de nettoyage des coins lorsque les capteurs d'extrémités du robot reconnaissent qu'il s'approche d'un coin. Après le nettoyage du coin, le robot aspirateur retourne en mode «Auto».

Pause

1. Appuyez sur la touche CLEAN (10) du robot aspirateur (1) ou sur la touche CLEAN (27) de la télécommande (4), pour interrompre brièvement le nettoyage, par ex. pour enlever un obstacle.
2. Appuyez de nouveau dans les 15 secondes sur CLEAN pour continuer l'aspiration.

Aspirer en différé

Cette fonction vous permet de régler une durée après laquelle le robot aspirateur (1) commence à aspirer. Plus petite durée: 15 minutes, plus grande durée: 23 heures et 45 minutes.

Avec télécommande

1. Si rien ne s'affiche à l'écran 8, appuyez sur la touche CLEAN 27 de la télécommande (4).
2. Appuyez sur la touche «Durée» **⊖** (30). de la télécommande. Les deux derniers chiffres clignotent à l'écran.
3. Avec les touches fléchées (31), réglez les minutes souhaitées (00, 15, 30, 45).
4. Appuyez à nouveau sur la touche «Durée» **⊖**. Les deux premiers chiffres clignotent à l'écran.
5. Avec les touches fléchées, réglez les heures souhaitées (01–23).
6. Enfin, appuyez sur la touche CLEAN pour valider les réglages.
7. Pour annuler le réglage, réglez les heures et minutes sur «00:00».

Sur le robot

1. Mettez l'interrupteur marche/arrêt (22) en position I.
2. Appuyez sur la touche PLAN (10) du robot aspirateur. Les deux derniers chiffres clignotent à l'écran.

Appuyez sur la touche PLAN pour basculer entre les minutes et les heures.

3. Appuyez sur la touche HOME (10) pour augmenter les minutes.
4. Appuyez sur la touche SPOT (10) pour diminuer les heures.
5. Enfin, appuyez sur la touche CLEAN (10) pour valider les réglages.
6. Pour annuler le réglage, appuyez sur la touche PLAN et maintenez-la pressée pendant 5 secondes, puis appuyez sur la touche CLEAN pour confirmer l'annulation.

Lorsque le temps réglé s'est écoulé, le robot aspirateur s'allume automatiquement et aspire le sol.

 Lorsque vous réglez la durée, toutes vos saisies sont confirmées par un signal sonore. Si vous n'entendez aucun signal sonore, vos réglages ne sont pas sauvegardés.

Terminer l'aspiration

1. Appuyez sur la touche CLEAN (10) du robot aspirateur (1) ou sur la touche CLEAN (27) de la télécommande (4).
 - Appuyez de nouveau sur la touche CLEAN et maintenez-la pressée pendant quelques secondes, jusqu'à ce que l'affichage à l'écran (8) s'éteigne (le robot aspirateur est en mode sommeil)
- ou
- appuyez sur la touche «Home»  (26). Dans ce cas, le robot aspirateur termine l'aspiration et retourne à la station de recharge (2) pour recharger l'accu.

 Si, pour terminer, vous n'appuyez que 1x sur CLEAN, le robot aspirateur passe également en mode sommeil après 15 secondes si aucune autre touche n'a été actionnée pendant ce laps de temps.

MODES DE NETTOYAGE

Mode «Auto»

Si aucun autre mode de nettoyage n'est sélectionné ou que vous commandez le robot aspirateur 1 avec les touches fléchées (31), le robot aspirateur nettoie en mode «Auto». Lorsque ce mode est sélectionné, le robot aspirateur nettoie automatiquement la zone de travail et change sa trajectoire en fonction de la nature du sol et des obstacles qu'il rencontre sur son chemin.

Pour utiliser cette fonction, procédez de la manière suivante:



1. Mettez l'interrupteur marche/arrêt (22) sur I.
2. Pour arrêter le mode «Auto», soit vous sélectionnez un autre mode de nettoyage, soit vous appuyez sur la touche CLEAN 27 de la télécommande (4), soit vous appuyez sur la touche CLEAN (10) du robot aspirateur.

Mode «Coin»

Le mode «Coin» permet de s'assurer que le robot aspirateur (1) nettoie le long d'un mur. Pour activer le mode «Coin», procédez de la manière suivante:

1. Mettez l'interrupteur marche/arrêt (22) sur I.
2. Placez le robot aspirateur contre un mur.
3. Appuyez sur la touche CLEAN (27) de la télécommande (4) ou sur la touche CLEAN (10) du robot aspirateur pour terminer le mode veille.
4. Appuyez sur la touche «Coin»  (28).

Le robot aspirateur commence à nettoyer le long du mur et ne modifie sa trajectoire que s'il rencontre un coin.

 Si, pendant que la fonction de nettoyage des coins est activée, vous appuyez sur une autre touche de la télécommande, par ex. sur l'une des touches fléchées, le mode est interrompu. Vous pouvez alors commander le robot aspirateur avec les touches fléchées ou le robot aspirateur continuera de nettoyer en mode «Auto». Pour réactiver le mode «Coin», appuyez de nouveau sur la touche «Coin»  de la télécommande.

5. Pour terminer le mode «Coin», appuyez sur la touche CLEAN de la télécommande ou sur la touche CLEAN du robot aspirateur.

Mode «Spot»

Avec le mode «Spot», vous pouvez nettoyer en profondeur un endroit précis. Pour utiliser le mode «Spot», procédez de la manière suivante:

1. Mettez l'interrupteur marche/arrêt (22) sur I.
2. Appuyez sur la touche CLEAN (27) de la télécommande (4) ou sur la touche CLEAN (10) du robot aspirateur (1) pour terminer le mode veille.
3. Appuyez sur la touche «Spot»  (29) de la télécommande ou sur la touche «SPOT» (10) du robot aspirateur pour démarrer le nettoyage sur place. Vous pouvez activer le mode «Spot» pendant que le robot aspirateur se trouve dans un autre mode de nettoyage.

Le robot aspirateur nettoie l'endroit où il se trouve avec une puissance d'aspiration plus élevée et répète l'opération.

Une fois que l'emplacement a été nettoyé, le robot aspirateur repasse automatiquement au mode de nettoyage utilisé précédemment. Si vous avez démarré le robot aspirateur directement en mode «Spot», il passe en mode veille une fois le nettoyage effectué.

4. Pour stopper le robot aspirateur, appuyez sur la touche CLEAN.

Touche «Home»

Si vous appuyez sur la touche «Home»  (26) de la télécommande (4) ou HOME (10) du robot aspirateur (1), le robot aspirateur termine le nettoyage et retourne à la station de recharge (2).

 Il est conseillé de n'appuyer sur la touche «Home» que lorsque l'appareil est à proximité de la station de recharge. Sinon, il risque de mettre un certain temps à retrouver la station de recharge.

Attention

Risque de blessure et d'endommagement!

Le nettoyage non conforme peut provoquer des blessures et endommager le robot aspirateur.

- Avant chaque nettoyage, arrêtez le robot aspirateur, mettez l'interrupteur marche/arrêt de la station de recharge en position 0 et débranchez l'adaptateur secteur.

Avis!

Risque de court-circuit!

L'eau infiltrée dans le boîtier peut provoquer un court-circuit.

- Ne plongez jamais le robot aspirateur ou la station de recharge dans de l'eau ou dans d'autres liquides et assurez-vous que de l'eau ou d'autres liquides ne pénètrent pas dans le boîtier.

Avis!

Risque d'endommagement!

La manipulation non conforme du robot aspirateur peut provoquer des endommagements.

- N'utilisez aucun produit de nettoyage agressif, ainsi qu'aucun ustensile de nettoyage tranchant ou métallique tel qu'un couteau, une spatule dure ou similaire. Ceux-ci peuvent endommager les surfaces.
 - Ne nettoyez pas le robot aspirateur lorsqu'il est dans la station de recharge.
 - Pour éviter d'endommager le robot aspirateur, assurez-vous que toutes les pièces sont entièrement sèches avant de les réinsérer.
 - Si vous nettoyez le filtre HEPA et le filtre principal à l'eau courante, laissez-les sécher pendant au moins 48 heures.
1. Terminez une recharge éventuellement en cours et mettez l'interrupteur marche/arrêt (22) sur **0**. Débranchez également la station de recharge (2) de l'alimentation électrique.
 2. Ouvrez le robot aspirateur (1) en appuyant sur PUSH sur le couvercle (11) (voir figure F, étape 1).
 3. Enlevez le collecteur de poussière (18) (voir figure F, étape 2).
 4. Enlevez le cadre de filtre (19) et le filtre HEPA (20) (voir figure F, étape 3). Videz le filtre HEPA en tapant dessus.
 5. Retirez le filtre principal (17) du collecteur de poussière (voir figure F, étape 4).
 6. Videz le collecteur de poussière (voir figure F, étape 5).
 7. Rincez le collecteur de poussière sous le robinet ou nettoyez-le avec un chiffon humide. Séchez ensuite le collecteur de poussière avec un chiffon. Vous pouvez nettoyer le filtre principal et aussi le filtre HEPA avec le pinceau de nettoyage (5) (voir figure F, étape 6). Remontez les filtres uniquement s'ils sont secs.

8. Remettez le filtre HEPA et bloquez-le avec le cadre de filtre (voir figure F, étape 7). Remplacez le collecteur de poussière dans le robot aspirateur et fermez le couvercle.
9. Sur le côté inférieur du robot aspirateur, nettoyez les capteurs d'extrémités (32) (voir figure F, étape 8) avec un chiffon doux.
10. Nettoyez sur le côté inférieur en outre:
 - les brosses latérales (13),
 - les roues (12) et (15),
 - les contacts de chargement (14) et
 - l'ouverture d'aspiration (16).
11. Nettoyez le reste du boîtier du robot aspirateur ainsi que la station de recharge avec un chiffon doux légèrement humide.

Brosses latérales

Si les brosses latérales (13) sont usées, vous pouvez les remplacer par les brosses latérales de rechange fournies (6).

1. Avec un tournevis cruciforme, dévissez les brosses latérales usées fixées sur le côté inférieur du robot aspirateur (voir figure B).
2. Vissez fermement les brosses latérales neuves.

Filtre HEPA

Selon la fréquence d'utilisation, le filtre HEPA (20) doit être nettoyé tous les 15 à 30 jours environ. Après env. 6 mois, il doit être remplacé par le filtre de rechange fourni (3).

1. Démontez le filtre HEPA usé (voir chapitre «Nettoyage et entretien»), étapes 1 à 4.
2. Remplacez le filtre HEPA usé par le neuf.



Le filtre HEPA doit être nettoyé avec soin tous les 15 à 30 jours à l'eau courante. Remplacez le filtre HEPA au plus tard tous les 6 mois. En cas d'usure avancée, remplacez le filtre HEPA par le filtre de rechange (3) Pour obtenir un nouveau filtre HEPA ou filtre principal, adressez-vous à l'adresse du service après-vente indiquée sur la carte de garantie.

Entreposer

Si vous n'utilisez pas le robot aspirateur (1) pendant une période prolongée, procédez comme suit:

1. Rechargez complètement l'accu (voir chapitre «Charger le robot aspirateur»).
2. Mettez l'interrupteur marche/arrêt (22) sur **0** («Arrêt»).
3. Rangez le robot aspirateur à un endroit frais et à l'abri du gel.

RECHERCHE D'ERREURS

Problème	Origines possibles	Suppression des problèmes
Sans fonction	L'accu n'est pas chargé complètement.	Rechargez complètement l'accu.
	Interrupteur marche/ arrêt (22) sur 0 .	Mettez l'interrupteur marche/arrêt sur I .
	Contacts accu sales.	Nettoyez les contacts de chargement (25)/(14) et le robot aspirateur (1).
Mauvaise performance d'aspiration	L'ouverture d'aspiration (16) est bouchée.	Contrôlez l'ouverture d'aspiration.
	Le collecteur de poussière (18) est plein ou les filtres sont bouchés.	Procédez comme décrit au chapitre «Nettoyage et entretien».

CODES D'ERREUR

En cas de problèmes techniques, ceux-ci sont reconnus en partie et affichés à l'écran (8) sous forme d'un code d'erreur.

 Si le problème ne peut pas être résolu, éteignez le robot aspirateur (1) (interrupteur marche/arrêt sur **0**), puis rallumez-le. Si l'erreur se reproduit, contactez notre service ou demandez de l'aide à un professionnel. N'essayez pas de réparer vous-même le robot aspirateur.

Code d'erreur	Origines possibles	Résolution possible
E01	La roue latérale gauche (12) ne tourne pas.	Vérifiez la roue latérale gauche et nettoyez-la si nécessaire.
E02	La roue latérale droite (12) ne tourne pas.	Vérifiez la roue latérale droite et nettoyez-la si nécessaire.
E04	Le robot aspirateur a été soulevé.	Reposez le robot aspirateur sur le sol.
E05	Les capteurs d'extrémités (32) ne marchent plus.	Nettoyez les capteurs d'extrémités (voir chapitre «Nettoyage et entretien»), étape 9.
E06	Le pare-choc (9) est en panne.	Vérifiez si le pare-choc est sale et nettoyez-le si nécessaire.
E07	Problème ventilation du moteur.	Vérifiez l'état du ventilateur et contactez le service après-vente.
E08	Problème à la brosse latérale.	Vérifiez si la brosse latérale est bloquée.

DONNÉES TECHNIQUES

Modèle:	2718
Diamètre du robot aspirateur:	300 mm
Hauteur du robot aspirateur:	75 mm
Poids du robot aspirateur:	1,9 kg
Puissance:	20 watt
Tension d'entrée:	100–240 V~; 0,5 A max.
Tension de sortie:	19 V 600 mA
Classe de protection:	III
Accu:	14,4 V accu à lithium-ions; 2400 mAh; 34,56 Wh
Pour la télécommande:	2× 1,5V
Puissance d'aspiration:	0,50 kPa
Durée de fonctionnement:	90-120 minutes
Temps de recharge:	3/4 heures
Émission de bruit:	< 65 dB
Capacité du collecteur de poussière:	0,3 L
Type de protection de la fiche réseau:	IP20
Température de fonctionnement:	de –0 °C à 40 °C
Température de stockage:	de 0 °C à 60 °C

DONNÉES ALIMENTATEUR

Nom du Fabricant:	Ten Pao Industrial Co., Ltd. Dongjiang Industrial Area, Shuikou Town Huizhou City, Guangdong Province, P.R. China Commercial registration number: 9144130071470785X6
Identification du modèle:	S012DBV1900060
Tension/courant/fréquence CA d'entrée:	100-240 V~, 50/60 Hz, 0.4 A
Tension/courant de sortie:	19 V - 0.6 A
Puissance de sortie:	11.4 W
Rendement moyen en mode actif:	84.85% (at 230 Vac)
Rendement à faible charge (10%):	76.32% (at 230 Vac)
Consommation électrique hors charge:	0.057 W (at 230 Vac)

ÉLIMINATION

Élimination de l'emballage



Éliminez l'emballage selon les sortes. Mettez le carton dans la collecte de vieux papier, les films dans la collecte de recyclage.

FR

Élimination du robot aspirateur

(Applicable dans l'Union européenne et dans d'autres pays européens avec des systèmes de collecte séparée selon les matières à recycler).



Les appareils usagés ne vont pas dans les déchets ménagers!

Les appareils usagés ne vont pas dans les déchets ménagers! Si un jour le robot aspirateur, la station de recharge et la télécommande venaient à ne plus pouvoir être utilisés, chaque consommateur est alors **contraint par la loi de jeter les appareils usagés séparément des ordures ménagères**, par ex. auprès du centre de collecte de sa commune/quartier. Ceci garantit un recyclage dans les règles des appareils usagés et évite des effets négatifs sur l'environnement. C'est pourquoi les appareils électriques sont identifiés par le symbole ci-dessus.



Les piles et accus ne vont pas dans les déchets ménagers!

En tant que consommateur, vous êtes légalement tenu de porter les piles et accus, qu'ils contiennent des polluants* ou non, à un centre de collecte de votre commune/quartier ou du commerce, de sorte qu'ils puissent être éliminés dans le respect de l'environnement.

*marqué par: Cd = cadmium, Hg = mercure, Pb = plomb

Bedienungsanleitung lesen und aufbewahren

Diese Bedienungsanleitung gehört zu diesem Saugroboter. Sie enthält wichtige Informationen zur Inbetriebnahme und Handhabung.

Lesen Sie die Bedienungsanleitung, insbesondere die Sicherheitshinweise, sorgfältig durch, bevor Sie den Saugroboter einsetzen. Die Nichtbeachtung dieser Bedienungsanleitung kann zu schweren Verletzungen oder zu Schäden am Saugroboter führen.

Die Bedienungsanleitung basiert auf den in der Europäischen Union gültigen Normen und Regeln. Beachten Sie im Ausland auch landesspezifische Richtlinien und Gesetze.

Bewahren Sie die Bedienungsanleitung für die weitere Nutzung auf. Wenn Sie den Saugroboter an Dritte weitergeben, geben Sie unbedingt diese Bedienungsanleitung mit.

Zeichenerklärung

Die folgenden Symbole und Signalwörter werden in dieser Bedienungsanleitung, auf dem Saugroboter oder auf der Verpackung verwendet.

Warnung

Dieses Signalsymbol/-wort bezeichnet eine Gefährdung mit einem mittleren Risikograd, die, wenn sie nicht vermieden wird, den Tod oder eine schwere Verletzung zur Folge haben kann.

Vorsicht

Dieses Signalsymbol/-wort bezeichnet eine Gefährdung mit einem niedrigen Risikograd, die, wenn sie nicht vermieden wird, eine geringfügige oder mäßige Verletzung zur Folge haben kann.

Hinweis!

Dieses Signalwort warnt vor möglichen Sachschäden.



Dieses Symbol gibt Ihnen nützliche Zusatzinformationen zum Zusammenbau oder zum Betrieb.



Der Saugroboter hat Schutzklasse III.



Der Netzadapter hat Schutzklasse II.



Der Netzadapter ist mit einem kurzschlussfesten Sicherheitstransformator ausgestattet.



Nur in Innenräumen verwenden.

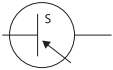

Der Netzadapter ist ein Schaltnetzteil.



Der Netzadapter hat eine positive Polarität. Akkudaten

SICHERHEIT

Bestimmungsgemäßer Gebrauch

Der Saugroboter ist ausschließlich zum Aufsaugen von losem, trockenem Schmutz wie z. B. Staub, Fusseln, Krümeln auf Bodenbelägen in häuslichen Bereichen konzipiert. Zur Aufnahme gefährlichen Staubs oder Flüssigkeiten ist er nicht geeignet. Er ist ausschließlich für den Privatgebrauch bestimmt und nicht für den gewerblichen Bereich geeignet.

Verwenden Sie den Saugroboter nur wie in dieser Bedienungsanleitung beschrieben. Jede andere Verwendung gilt als nicht bestimmungsgemäß und kann zu Sachschäden oder sogar zu Personenschäden führen. Der Saugroboter ist kein Kinderspielzeug.

Der Hersteller oder Händler übernimmt keine Haftung für Schäden, die durch nicht bestimmungsgemäßen oder falschen Gebrauch entstanden sind.

SICHERHEITSHINWEISE



Warnung

Explosionsgefahr!

Unsachgemäße Handhabung kann zur Explosion des Akkus führen.

- Setzen Sie den Akku nicht übermäßiger Wärme wie z. B. direktem Sonnenlicht aus.
- Wechseln Sie den Akku nicht aus.
- Nehmen Sie den Akku nicht auseinander, schließen Sie ihn nicht kurz und werfen Sie ihn nicht ins Feuer oder Wasser.



Warnung

Stromschlaggefahr!

Fehlerhafte Elektroinstallation oder zu hohe Netzspannung können zu elektrischem Stromschlag führen.

- Schließen Sie den Netzadapter nur an, wenn die Netzspannung der Steckdose mit der Angabe auf dem Typenschild übereinstimmt.
- Schließen Sie den Netzadapter nur an eine gut zugängliche Steckdose an, damit Sie ihn bei einem Störfall schnell vom Stromnetz trennen können.
- Betreiben Sie Saugroboter und Ladestation nicht, wenn sie sichtbare Schäden aufweisen oder das Netzkabel bzw. der Netzadapter defekt ist.
- Wenn das Netzkabel der Ladestation beschädigt ist, muss es durch den Hersteller oder seinen Kundendienst oder eine ähnlich qualifizierte Person ersetzt werden, um Gefährdungen zu vermeiden.
- Verwenden Sie nur den mitgelieferten Netzadapter oder ein Original-Ersatzteil.

- Öffnen Sie das Gehäuse des Saugroboters oder der Ladestation nicht, sondern überlassen Sie die Reparatur Fachkräften.
- Wenden Sie sich dazu an eine Fachwerkstatt. Bei eigenständig durchgeführten Reparaturen, unsachgemäßem Anschluss oder falscher Bedienung sind Haftungs- und Garantieansprüche ausgeschlossen.
- Bei Reparaturen dürfen nur Teile verwendet werden, die den ursprünglichen Gerätedaten entsprechen. In diesem Saugroboter befinden sich elektrische und mechanische Teile, die zum Schutz gegen Gefahrenquellen unerlässlich sind.
- Tauchen Sie den Saugroboter, die Ladestation, das Netzkabel und den Netzadapter niemals in Wasser oder andere Flüssigkeiten.
- Fassen Sie den Netzadapter niemals mit feuchten Händen an.
- Ziehen Sie den Netzadapter nie am Netzkabel aus der Steckdose, sondern fassen Sie immer den Netzadapter selbst an.
- Verwenden Sie das Netzkabel nie als Tragegriff.
- Halten Sie den Saugroboter, die Ladestation, den Netzadapter und das Netzkabel von offenem Feuer und heißen Flächen fern.
- Knicken Sie das Netzkabel nicht und legen Sie es nicht über scharfe Kanten.
- Verwenden Sie den Saugroboter und die Ladestation nur in Innenräumen. Betreiben Sie sie nie in Feuchträumen oder in der Nähe von Flüssigkeiten.
- Lagern Sie den Saugroboter und die Ladestation nie so, dass sie in eine Wanne oder in ein Becken fallen können.
- Greifen Sie niemals nach einem Elektrogerät, wenn es ins Wasser gefallen ist. Ziehen Sie in einem solchen Fall sofort den Netzadapter.
- Verwenden Sie den Saugroboter nicht in Bereichen, in denen offenliegende Steckdosen in den Boden eingelassen sind.
- Sorgen Sie dafür, dass Kinder keine Gegenstände in den Saugroboter hineinstecken.
- Wenn Sie den Saugroboter nicht benutzen, ihn reinigen oder wenn eine Störung auftritt, schalten Sie ihn immer aus und ziehen Sie den Netzadapter aus der Steckdose.

Warnung

Gefahren für Kinder und Personen mit verringerten physischen, sensorischen oder mentalen Fähigkeiten (beispielsweise teilweise Behinderte, ältere Personen mit Einschränkung ihrer physischen und mentalen Fähigkeiten) oder Mangel an Erfahrung und Wissen (beispielsweise ältere Kinder).

- Dieser Saugroboter kann von Kindern ab acht Jahren sowie von Personen mit verringerten physischen, sensorischen oder mentalen Fähigkeiten oder Mangel an Erfahrung und Wissen benutzt werden, wenn sie beaufsichtigt oder bezüglich des sicheren Gebrauchs des Saugroboters unterwiesen wurden und die daraus resultierenden Gefahren verstehen. Kinder dürfen nicht mit dem Saugroboter

spielen. Reinigung und Benutzerwartung dürfen nicht von Kindern ohne Beaufsichtigung durchgeführt werden.

- Halten Sie Kinder jünger als acht Jahre vom Saugroboter und der Anschlussleitung fern.
- Lassen Sie Kinder nicht mit der Verpackungsfolie spielen. Kinder können sich beim Spielen darin verfangen und ersticken.

Warnung

Brandgefahr!

Unsachgemäßer Gebrauch des Saugroboters kann Brände auslösen.

- Saugen Sie mit dem Saugroboter keine glühende oder heiße Asche oder glimmende Zigarettenstummel auf und halten Sie ihn von leicht entzündlichem Material (z. B. Streichhölzer, Feuerzeuge) fern.
- Verwenden Sie den Saugroboter nie in Räumen, in denen brennende Kerzen oder Lampen auf dem Boden stehen.
- Lassen Sie den Saugroboter nicht über eingeschaltete Boden- einbaustrahler fahren. Sollte der Saugroboter über einem Strahler zum Stillstand kommen, kann es zu Beschädigungen und zum Brand kommen.

Warnung

Gefahren durch Batterien!

Unsachgemäßer Umgang mit Batterien kann zu Vergiftungen, Verletzungen und Beschädigungen führen.

- Batterien können bei Verschlucken lebensgefährlich sein. Bewahren Sie die Batterien deshalb für Kleinkinder unerreichbar auf. Wenn Sie vermuten, dass eine Batterie verschluckt wurde oder auf andere Weise in den Körper gelangt ist, nehmen Sie sofort medizinische Hilfe in Anspruch.
- Entfernen Sie eine erschöpfte Batterie umgehend aus dem Batteriefach. Sie kann sonst auslaufen. Falls eine Batterie ausgelaufen ist, vermeiden Sie den Kontakt mit Haut, Augen und Schleimhäuten. Bei Kontakt mit Batteriesäure spülen Sie die betroffenen Stellen sofort mit reichlich klarem Wasser und suchen Sie umgehend einen Arzt auf.
- Werfen Sie Batterien nicht ins Feuer. Sie können explodieren oder giftige Dämpfe verursachen.
- Um das Auslaufen der Batterien zu vermeiden, laden Sie sie nicht auf, nehmen Sie sie nicht auseinander und schließen Sie sie nicht kurz.
- Setzen Sie Batterien keinen extremen Temperaturen aus wie z.B. Heizkörpern oder direkter Sonneneinstrahlung.
- Verwenden Sie nur Batterien gleicher Leistung (siehe Kapitel „Technische Daten“).

- Verwenden Sie alte und neue Batterien nicht gemeinsam.
- Wenn sich das Batteriefach der Fernbedienung nicht mehr sicher verschließen lässt, entsorgen Sie die Fernbedienung wie im Kapitel „Entsorgung“ beschrieben.

Vorsicht

Verletzungsgefahr!

Unsachgemäßer Umgang mit dem Saugroboter kann zu Verletzungen führen.

- Halten Sie Körperteile und Kleidung sowohl von der Saugöffnung als auch von beweglichen und rotierenden Teilen fern, wenn der Saugroboter eingeschaltet ist.
- Benutzen Sie den Saugroboter nicht, wenn Kinder oder Haustiere in der Nähe sind.
- Verlegen Sie das Netzkabel so, dass es nicht zur Stolperfalle wird.

DE

Hinweis!

Beschädigungsgefahr!

Unsachgemäßer Umgang mit dem Saugroboter oder der Ladestation kann zu Beschädigungen führen.

- Stellen oder setzen Sie sich nicht auf den Saugroboter. Achten Sie ebenfalls darauf, dass sich keine Kinder und Haustiere auf den Saugroboter stellen oder setzen.
- Stellen Sie keine Gegenstände auf den Saugroboter und befestigen Sie keine Gegenstände auf ihm.
- Saugen Sie keine Chemikalien, Farbe, Bleiche oder andere ausgelaufene Flüssigkeiten mit dem Saugroboter auf.
- Schalten Sie den Saugroboter vor jedem Transport aus.
- Verwenden Sie den Saugroboter nicht im Freien. Falls der Arbeitsbereich des Saugroboters sich zu einem Balkon oder einem anderen Außenbereich öffnet, errichten Sie an den entsprechenden Stellen physische Barrieren.
- Achten Sie darauf, dass während des Betriebs keine zerbrechlichen, leichten oder beweglichen Gegenstände in Reichweite des Saugroboters sind. Entfernen Sie ebenso Gegenstände aus dem Arbeitsbereich, die Bürsten, Räder oder den Saugkanal blockieren können (z. B. Kleidung, Schnüre, Papier etc.).
- Sichern Sie freiliegende oder herunterhängende Kabel, um zu verhindern, dass der Saugroboter sie erfasst und die zugehörigen Geräte herunterzieht. Sichern Sie ebenso Gardinen, Tischdecken oder Kordeln im Arbeitsbereich des Saugroboters.
- Verwenden Sie den Saugroboter nicht auf einer Fläche, von der er herunterfallen kann, z. B. auf einem Stuhl oder Tisch.
- Achten Sie darauf, dass der Saugroboter nirgendwo herunterfallen kann (z. B. von Stufen oder Absätzen), wenn Sie ihn mit der Fernbedienung steuern.
- Saugen Sie keinen sehr feinen Sand, Kalk, Zementstaub oder ähnliche Stoffe auf, um nicht die Poren des Filters zu verstopfen.

- Benutzen Sie den Saugroboter nicht mit vollem Staubbehälter.
- Verwenden Sie den Saugroboter nie ohne Filter, um den Motor nicht zu beschädigen und so die Lebensdauer des Saugroboters zu verkürzen.
- Laden Sie Ihren Saugroboter mindestens einmal pro Monat vollständig auf, um eine Tiefentladung und somit eine Schädigung des Akkus zu verhindern.
- Decken oder kleben Sie die Anti-Fall-Sensoren des Saugroboters nicht ab. Andernfalls kann der Saugroboter nicht mehr korrekt navigieren.
- Reinigen Sie die Anti-Fall-Sensoren regelmäßig. Wenn die Bodensensoren verunreinigt sind, besteht die Gefahr, dass der Saugroboter an Treppen oder Absätzen herunterfällt.
- Betreiben Sie den Saugroboter nur dann mit der Fernbedienung, wenn er in Sichtweite ist.
- Informieren Sie bei Betrieb gegebenenfalls andere Leute im Raum, damit niemand auf den Saugroboter tritt oder über ihn stolpert.
- Verwenden Sie den Saugroboter nicht mehr, wenn die Kunststoffbauteile Risse oder Sprünge haben oder sich verformt haben. Ersetzen Sie beschädigte Bauteile nur durch passende Originalersatzteile.

LIEFERUMFANG/GERÄTETEILE

- 1 Saugroboter
- 2 Ladestation
- 3 Ersatzfilter (HEPA)
- 4 Fernbedienung
- 5 Reinigungspinsel
- 6 Seitenbürsten L + R, 2× (Ersatz)
- 7 Netzadapter
- 8 Display
- 9 Bumper
- 10 Tasten CLEAN, PLAN, HOME und SPOT
- 11 Deckel
- 12 Seitenräder
- 13 Seitenbürsten L + R
- 14 Ladkontakte (des Saugroboters)
- 15 Nasenrad
- 16 Saugöffnung
- 17 Hauptfilter
- 18 Staubbehälter
- 19 Filterrahmen
- 20 HEPA-Filter
- 21 Anschlussbuchse für Netzadapterkabel (manuelle Aufladung)
- 22 Ein-/Ausschalter
- 23 Statuslampe
- 24 Anschlussbuchse für Netzadapter- kabel (automatische Aufladung)
- 25 Ladkontakte (der Ladestation)
- 26 Taste HOME (⏠)
- 27 Taste CLEAN
- 28 Taste ECKE (⏶)
- 29 Taste SPOT (⦿)
- 30 Taste ZEITSPANNE (⏵)
- 31 Pfeiltaste, 4×
- 32 Randsensoren

ERSTINBETRIEBNAHME

Saugroboter und Lieferumfang prüfen

Hinweis!

Beschädigungsgefahr!

Wenn Sie die Verpackung unvorsichtig mit einem scharfen Messer oder anderen spitzen Gegenständen öffnen, kann der Saugroboter schnell beschädigt werden.

– Gehen Sie beim Öffnen sehr vorsichtig vor.

1. Nehmen Sie Saugroboter (1), Ladestation (2), Fernbedienung (4) und Netzadapter (7) aus der Verpackung.
2. Prüfen Sie, ob die Lieferung vollständig ist (siehe Abb. A).
3. Kontrollieren Sie, ob der Saugroboter oder die Zubehörteile Schäden aufweisen. Ist dies der Fall, benutzen Sie den Saugroboter nicht. Wenden Sie sich über die auf der Garantiekarte angegebene Serviceadresse an den Hersteller.

Saugroboter aufladen

Hinweis!

Beschädigungsgefahr!

Unvollständige Verbindung zum Stromnetz kann beim Aufladen den Akku beschädigen.

- Achten Sie beim Aufladen darauf, dass das Netzkabel richtig in der Anschlussbuchse der Ladestation bzw. des Saugroboters steckt.
- Laden Sie den Saugroboter (1) vollständig auf (am besten über Nacht), bevor Sie ihn zum ersten Mal benutzen. Sie können dazu entweder die Ladestation (2) verwenden oder den Netzadapter (7) direkt an den Saugroboter anschließen.

Saugroboter mit Ladestation aufladen

1. Platzieren Sie die Ladestation so an einer Wand, dass sie zu jeder Seite einen Freiraum ohne Hindernisse oder Höhenunterschiede von mindestens 1 m und nach vorne einen Freiraum von mindestens 2 m hat.

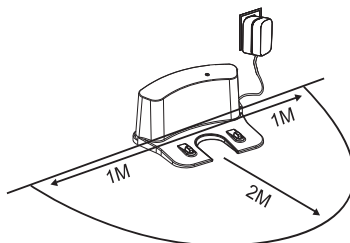

2. Schließen Sie den Netzadapter an eine Steckdose an.
3. Stecken Sie die Adapterstecker in die Anschlussbuchse (24) der Ladestation. Die Statuslampe (23) der Ladestation leuchtet grün.
4. Schalten Sie den Ein-/Ausschalter (22) am Saugroboter auf die Position **I**.

 Der Saugroboter kann nur in eingeschaltetem Zustand aufgeladen werden.

5. Setzen Sie den Saugroboter mit der Vorderseite in die Ladestation, so dass sich die Ladekontakte (14) des Saugroboters und die Ladekontakte (25) der Ladestation berühren (siehe Abb. B und C).

Das Display (8) auf dem Saugroboter zeigt während des Ladens **I I I I**.

Sobald der Saugroboter vollständig aufgeladen ist, zeigt das Display **FULL**.

 Wenn Sie den Saugroboter bei niedrigem Batteriestand verwenden und die Ladestation ans Netz angeschlossen ist, fährt er automatisch in die Ladestation zurück.

Saugroboter mit Netzadapter aufladen

1. Schalten Sie den Ein-/Ausschalter (22) am Saugroboter auf die Position **I**.

 Der Saugroboter kann nur in eingeschaltetem Zustand aufgeladen werden.









2. Schließen Sie den Netzadapter (7) an eine ordnungsgemäß installierte Steckdose an.
3. Stecken Sie den Adapterstecker in die Anschlussbuchse (21) des Saugroboters (siehe Abb. E).

Das Display (8) auf dem Saugroboter zeigt während des Ladens **I I I I**.

Sobald der Saugroboter vollständig aufgeladen ist, zeigt das Display **FULL**.

DISPLAY-ANZEIGEN

As Display (8) informiert Sie immer über den Status des Saugroboters.

Anzeige	Anzeige
	Saugroboter ist im Auswahlmodus, gewünschte Funktion kann über die Tasten gewählt werden.
	Saugroboter reinigt im Eckenreinigungsmodus.
	Saugroboter reinigt im Autoreinigungsmodus.
	Saugroboter reinigt im Punktreinigungsmodus (nur manuell).
	Saugroboter ist auf dem Weg zur Ladestation.
	Akku ist fast leer und muss in Kürze aufgeladen werden.
	Akku ist vollständig aufgeladen.
	Akku wird aufgeladen.
	Der Roboter steht unter der Steuerung der Fernbedienungstasten.

VORBEREITUNG

Beachten Sie stets folgende Punkte, bevor Sie mit dem Saugroboter (1) staubsaugen:

- Der Akku sollte immer voll geladen und der Staubbehälter (18) leer sein.
- Entfernen Sie teure Keramik, zerbrechliche Gegenstände wie Gläser sowie Wertgegenstände vom Boden.
- Reiben Sie vorhandene feuchte oder nasse Stellen auf dem Boden trocken.
- Entfernen Sie Gegenstände wie Kabel, Tücher etc. vom Boden.
- Entfernen Sie dicke, weiche Teppiche und Teppiche mit Fransen.
- Schließen Sie vor dem Saugen Türen, die nach außen führen, und Türen von Räumen, die nicht gesaugt werden sollen.
- Empfindliche Bereiche, z. B. Bereiche mit vielen Kabeln, können Sie schützen, indem Sie robuste Gegenstände davor stellen, z. B. eine große Tasche.
- Halten Sie Haustiere aus dem Arbeitsbereich des Saugroboters fern.

GEBRAUCH



Während des Gebrauchs und des Ladens muss der Ein-/ Ausschalter (22) des Saugroboters (1) immer auf **I** stehen. Nur bei längerem Nichtgebrauch sollten Sie den Saugroboter ausschalten (Ein-/Ausschalter auf **O**).

- Wenn sich der Saugroboter im Schlafmodus befindet (keine Anzeige im Display 8), müssen Sie die CLEAN Taste (10) bzw. (27) 2× drücken, um eine Aktion zu starten, ansonsten reicht es, sie 1× zu drücken. Beachten Sie immer die Anzeige im Display.

Fernbedienung

Um den Saugroboter (1) ein- und auszuschalten, zu steuern und verschiedene Reinigungsmodi zu programmieren, können Sie die Fernbedienung (4) benutzen (siehe Abb. D).

Fernbedienung in Betrieb nehmen

1. Öffnen Sie die Batterieabdeckung auf der Rückseite der Fernbedienung und legen Sie zwei 1,5-V-Batterien vom Typ AAA/LR6 (nicht im Lieferumfang enthalten) in das Batteriefach ein. Achten Sie auf die richtige Polarität.
2. Schließen Sie das Batteriefach.

Tastenfunktionen

CLEAN	<ul style="list-style-type: none">• Saugen starten• Saugroboter anhalten• Standby- Modus beenden, Saugroboter aktivieren
	Zeit- versetztes Staubsaugen
	Modus „Spot“
	Home (zur Lade- station zurück- kehren)
	Modus „Ecke“
Pfeiltasten	<ul style="list-style-type: none">• Richtung ändern• Startzeit einstellen



SAUGROBOTER EIN- UND AUSSCHALTEN

1. Stellen Sie sicher, dass der Saugroboter (1) aufgeladen ist wie im Kapitel „Saugroboter aufladen“ beschrieben.
 2. Setzen Sie den Saugroboter auf die zu reinigende Fläche und stellen Sie den Ein-/Ausschalter (22) auf die Position I.
 3. Um den Saugroboter zu starten, drücken Sie die Taste CLEAN (10) auf dem Saugroboter oder die Taste CLEAN (27) auf der Fernbedienung (4).
- Der Saugroboter beginnt den Reinigungsvorgang.

i Wenn der Saugroboter für länger als 45 Sekunden von Ladestation (2) oder Netzadapter (7) getrennt wurde, fällt er in den Standby-Modus und das Display (8) hört auf zu leuchten. Drücken Sie in diesem Fall einmal die Taste CLEAN, um den Saugroboter zu aktivieren und dann ein zweites Mal, um den Reinigungsvorgang zu starten.

4. Um den Reinigungsvorgang zu unterbrechen, drücken Sie die Taste CLEAN erneut.
5. Um den Reinigungsvorgang fortzusetzen, drücken Sie die Taste CLEAN erneut

AUTOMATISCHES STAUBSAUGEN

– Drücken Sie die Taste CLEAN (10) auf dem Saugroboter (1) oder die Taste CLEAN (27) auf der Fernbedienung (4). Im Display (8) wird  und dann  angezeigt. Der Saugroboter beginnt selbstständig mit dem Staubsaugen im ganzen Raum. Während des automatischen Staubsaugens schaltet der Saugroboter bei Bedarf in den Eckenreinigungsmodus, wenn die Sensoren des Saugroboters erkennen, dass er sich einer Ecke nähert. Nach dem Reinigen der Ecke schaltet der Saugroboter wieder in den normalen „Auto“-Modus.



Pause

1. Drücken Sie die Taste CLEAN (10) auf dem Saugroboter 1 oder die Taste CLEAN (27) auf der Fernbedienung (4), um das Staubsaugen kurz zu unterbrechen, z. B. um ein Hindernis zu entfernen.
2. Drücken Sie innerhalb von 15 Sekunden erneut CLEAN, um das Staubsaugen fortzusetzen.

Zeitversetztes Staubsaugen

Mit dieser Funktion können Sie eine Zeitspanne einstellen, nach dessen Ablauf der Saugroboter (1) beginnt, staubzusaugen. Kleinste Zeitspanne: 15 Minuten, größte Zeitspanne: 23 Stunden und 45 Minuten.

Mit Fernbedienung

1. Falls im Display (8) keine Anzeige sichtbar ist, drücken Sie die Taste CLEAN (27) auf der Fernbedienung (4).
2. Drücken Sie die Taste ZEITSPANNE  (30). auf der Fernbedienung. Im Display blinken die hinteren beiden Ziffern.
3. Stellen Sie mit den Pfeiltasten (31) die gewünschten Minuten ein (00, 15, 30, 45).
4. Drücken Sie erneut die Taste ZEITSPANNE . Im Display blinken die vorderen beiden Ziffern.
5. Stellen Sie mit den Pfeiltasten die gewünschten Stunden ein (01–23).
6. Drücken Sie abschließend die Taste CLEAN, um die Einstellungen zu bestätigen.
7. Um die Einstellung abzubrechen, stellen Sie die Stunden und Minuten auf „00:00“.

Auf dem Roboter

1. Stellen Sie den Ein-/Ausschalter 22 auf die Position **I**.
 2. Drücken Sie die Taste PLAN 10 auf dem Saugroboter. Im Display blinken die hinteren beiden Ziffern. Drücken Sie die Taste PLAN, um zwischen Minuten und Stunden zu wechseln.
 3. Drücken Sie die Taste HOME 10, um die Minuten zu erhöhen.
 4. Drücken Sie die Taste SPOT 10, um die Stunden zu verringern.
 5. Drücken Sie abschließend die Taste CLEAN 10, um die Einstellungen zu bestätigen.
 6. Um die Einstellung abzubrechen, drücken und halten Sie die Taste PLAN für 5 Sekunden, dann drücken Sie die Taste CLEAN, um das Abbrechen zu bestätigen.
- Nach Ablauf der eingestellten Zeit schaltet sich der Saugroboter automatisch ein und saugt den Boden.

i Wenn Sie die Zeitspanne einstellen, werden alle Ihre Eingaben durch einen Ton bestätigt. Wenn kein Ton zu hören ist, sind Ihre Einstellungen nicht gespeichert.

Staubsaugen beenden

1. Drücken Sie die Taste CLEAN (10) auf dem Saugroboter (1) oder die Taste CLEAN (27) auf der Fernbedienung (4).
 - Drücken Sie erneut CLEAN und halten Sie die Taste einige Sekunden gedrückt, bis die Anzeige im Display 8 erlischt (Saugroboter ist im Schlafmodus)
- oder
- drücken Sie die Taste HOME  (26). In diesem Fall beendet der Saugroboter das Staubsaugen und fährt zur Ladestation (2) zurück, um den Akku wieder aufzuladen.

i Wenn Sie zum Beenden nur 1× CLEAN drücken, schaltet der Saugroboter nach 15 Sekunden ebenfalls in den Schlafmodus, wenn innerhalb dieser Zeit keine weitere Taste gedrückt wird.

REINIGUNGSMODI

Modus „Auto“

Sofern kein anderer Reinigungsmodus gewählt wird oder Sie den Saugroboter (1) mit den Pfeiltasten (31) steuern, reinigt der Saugroboter im Modus „Auto“. In diesem Modus reinigt der Saugroboter den Arbeitsbereich automatisch und ändert seinen Fahrtweg gemäß der Bodenbeschaffenheit und der Hindernisse, auf die er stößt.

Um diese Funktion zu nutzen, gehen Sie wie folgt vor:

1. Schalten Sie den Ein-/Ausschalter (22) auf **I**.
2. Um den Modus „Auto“ zu beenden, wählen Sie entweder einen anderen Reinigungsmodus, drücken Sie auf der Fernbedienung (4) die Taste CLEAN (27) oder die Taste CLEAN (10) auf dem Saugroboter.



Modus „Ecke“

Mit dem Modus „Ecke“ stellen Sie sicher, dass der Saugroboter (1) gerade an einer Wand entlang fährt. Um den Modus „Ecke“ zu aktivieren, gehen Sie wie folgt vor:

1. Schalten Sie den all (22) auf **I**.
2. Platzieren Sie den Saugroboter an einer Wand.
3. Drücken Sie auf der Fernbedienung (4) die Taste CLEAN (27) oder die Taste CLEAN (10) auf dem Saugroboter, um den Standby-Modus zu beenden.

4. Drücken Sie die Taste ECKE  (28).

Der Saugroboter beginnt, gerade an der Wand entlang zu reinigen, und ändert nur die Richtung, wenn er auf eine Ecke stößt.

 Wenn Sie bei aktivem Modus „Ecke“ eine andere Taste auf der Fernbedienung drücken, z. B. eine der Pfeiltasten, wird der Modus abgebrochen. Der Saugroboter lässt sich nun mit den Pfeiltasten steuern oder saugt im Modus „Auto“ weiter. Um den Modus „Ecke“ wieder zu aktivieren, drücken Sie auf der Fernbedienung erneut die Taste ECKE .

5. Um den Modus „Ecke“ zu beenden, drücken Sie auf der Fernbedienung die Taste CLEAN oder auf dem Saugroboter die Taste CLEAN.

Modus „Spot“

Mit dem Modus „Spot“ können Sie eine bestimmte Stelle besonders gründlich reinigen. Um den Modus „Spot“ zu nutzen, gehen Sie wie folgt vor:

1. Schalten Sie den Ein-/Ausschalter (22) auf I.
2. Drücken Sie auf der Fernbedienung (4) die Taste CLEAN (27) oder die Taste CLEAN (10) auf dem Saugroboter (1), um den Standby-Modus zu beenden.
3. Drücken Sie die Taste SPOT  (29) auf der Fernbedienung oder die Taste SPOT (10) auf dem Saugroboter, um die Standortreinigung zu starten. Sie können den Modus „Spot“ aktivieren, während sich der Saugroboter in einem anderen Reinigungsmodus befindet.

Der Saugroboter reinigt den Ort, an dem er sich gerade befindet, wiederholt und mit einer höheren Saugleistung.

Nachdem der Standort gereinigt wurde, schaltet der Saugroboter automatisch wieder in den zuvor verwendeten Reinigungsmodus. Wenn Sie den Saugroboter direkt im Modus „Spot“ gestartet haben, schaltet der Saugroboter nach erfolgter Reinigung in den Standby-Modus.

4. Um den Saugroboter anzuhalten, drücken Sie die Taste CLEAN.

Taste HOME

Wenn Sie die Taste HOME  (26) auf der Fernbedienung (4) oder HOME (10) auf dem Saugroboter (1) drücken, beendet der Saugroboter den Reinigungsvorgang und fährt zur Ladestation (2) zurück.

 Es empfiehlt sich, die Taste HOME erst in der Nähe der Ladestation zu drücken. Ansonsten kann es vorkommen, dass der Saugroboter die Ladestation sehr lange sucht.

REINIGUNG UND WARTUNG

Vorsicht

Verletzungs- und Beschädigungsgefahr!

Unsachgemäße Reinigung kann zu Verletzungen führen und den Saugroboter beschädigen.

- Schalten Sie vor jeder Reinigung des Saugroboters bzw. der Ladestation den Ein-/Ausschalter auf **O** und ziehen Sie den Netzadapter.

Hinweis!

Kurzschlussgefahr!

In das Gehäuse eingedrungenes Wasser kann einen Kurzschluss verursachen.

- Tauchen Sie Saugroboter und Ladestation niemals in Wasser oder andere Flüssigkeiten und achten Sie darauf, dass kein Wasser oder andere Flüssigkeiten in das Gehäuse gelangen.

Hinweis!

Beschädigungsgefahr!

Unsachgemäßer Umgang mit dem Saugroboter kann zu Beschädigungen führen.

- Verwenden Sie keine aggressiven Reinigungsmittel sowie keine scharfen oder metallischen Reinigungsgegenstände wie Messer, harte Spachtel und dergleichen. Sie können die Oberflächen beschädigen.
 - Reinigen Sie den Saugroboter nicht, wenn er auf der Ladestation steht.
 - Stellen Sie sicher, dass alle Teile wieder vollständig getrocknet sind, bevor Sie sie wieder einsetzen, sonst kann der Saugroboter beschädigt werden.
 - Wenn Sie den HEPA-Filter und den Hauptfilter mit Wasser reinigen, lassen Sie sie danach mindestens 48 Stunden trocknen.
1. Beenden Sie einen ggf. laufenden Ladevorgang und stellen Sie den Ein-/Ausschalter (22) auf 0. Trennen Sie auch die Ladestation (2) von der Stromversorgung.
 2. Öffnen Sie den Saugroboter (1), indem Sie beim Deckel (11) auf PUSH drücken (siehe Abb. F, Schritt 1).
 3. Entnehmen Sie den Staubbehälter (18) (siehe Abb. F, Schritt 2).
 4. Entfernen Sie Filterrahmen (19) und HEPA-Filter (20) (siehe Abb. F, Schritt 3). Klopfen Sie den HEPA-Filter aus.
 5. Ziehen Sie den Hauptfilter (17) aus dem Staubbehälter (siehe Abb. F, Schritt 4).
 6. Entleeren Sie den Staubbehälter (siehe Abb. F, Schritt 5).
 7. Spülen Sie den Staubbehälter unter dem Wasserhahn aus oder reinigen Sie ihn mit einem feuchten Tuch. Wischen Sie den Staubbehälter anschließend trocken. Hauptfilter und auch HEPA-Filter können Sie mit dem Reinigungspinsel (5) säubern (siehe Abb. F, Schritt 6). Bauen Sie die Filter nur in trockenem Zustand wieder ein.
 8. Setzen Sie den HEPA-Filter wieder ein und sichern Sie ihn mit dem Filterrahmen (siehe Abb. F, Schritt 7). Stecken Sie den Staubbehälter wieder in den Saugroboter und schließen Sie den Deckel.
 9. Reinigen Sie an der Saugroboter-Unterseite die Randsensoren (32) (siehe Abb. F, Schritt 8) mit einem weichen Tuch.
 10. Reinigen Sie an der Unterseite außerdem:
 - die Seitenbürsten (13),
 - die Räder (12) und (15),
 - die Ladekontakte (14) und
 - die Saugöffnung (16).
 11. Reinigen Sie das übrige Saugroboter-Gehäuse sowie die Ladestation mit einem weichen, leicht angefeuchteten Tuch.

Seitenbürsten

Wenn die Seitenbürsten (13) verschlissen sind, können Sie diese gegen die mitgelieferten Ersatz-Seitenbürsten (6) austauschen.

1. Lösen Sie mit einem Kreuzschlitz-Schraubendreher die an der Saugroboter- Unterseite befestigten alten Seitenbürsten (siehe Abb. B).
2. Schrauben Sie die neuen Seitenbürsten fest.

HEPA-Filter

Abhängig von der Häufigkeit des Gebrauchs sollte der HEPA-Filter (20) nach ca. 15–30 Tagen gereinigt werden.

Nach ca. 6 Monaten sollte er gegen den mitgelieferten Ersatzfilter (3) ausgetauscht werden.

1. Bauen Sie den alten HEPA-Filter aus (siehe Kapitel „Reinigung und Wartung“), Schritt 1–4.
2. Ersetzen Sie den alten HEPA-Filter gegen den neuen.

i Der HEPA-Filter sollte alle 15–30 Tage gründlich unter fließendem Wasser gesäubert werden. Ersetzen Sie den HEPA-Filter spätestens nach 6 Monaten. Ersetzen Sie den HEPA-Filter bei starker Abnutzung gegebenenfalls mit dem Ersatzfilter (3). Um neue HEPA-Filter oder Hauptfilter zu beziehen, wenden Sie sich an die auf der Garantiekarte angegebene Serviceadresse.

Lagern

Wenn Sie den Saugroboter (1) längere Zeit nicht benutzen, machen Sie Folgendes:

1. Laden Sie den Akku voll auf, siehe Kapitel „Saugroboter aufladen“.
2. Stellen Sie den Ein-/Ausschalter (22) auf **0** („Aus“).
3. Bewahren Sie den Saugroboter an einem kühlen, frostfreien Platz auf.

FEHLERSUCHE

Problem	Mögliche Ursache	Problembesehung
Keine Funktion	Akku nicht voll geladen.	Laden Sie den Akku voll auf.
	Ein-/Ausschalter (22) auf 0 .	Stellen Sie den Ein-/Ausschalter auf I .
	Akku-Kontakte verschmutzt.	Reinigen Sie die Ladekontakte (25)/(14) und den Saugroboter (1).
Schlechte Saugleistung	Saugöffnung (16) ist verstopft.	Kontrollieren Sie die Saugöffnung.
	Staubbehälter (18) ist voll oder Filter sind verstopft.	Gehen Sie vor wie im Kapitel „Reinigung und Wartung“ beschrieben.

FEHLERCODES

Wenn es zu technischen Problemen kommt, werden diese teilweise erkannt und in Form eines Fehlercodes im Display (8) angezeigt.

i Falls die Problembesehung erfolglos ist, schalten Sie den Saugroboter 1 aus (Ein-/Ausschalter auf **o**) und wieder an. Wenn der Fehler wieder auftritt, wenden Sie sich an unseren Service oder nehmen Sie fachmännische Hilfe in Anspruch.
Versuchen Sie nicht, den Saugroboter selbst zu reparieren.

Fehlercode	Mögliche Ursache	Mögliche Problembesehung
E01	Linkes Seitenrad (12) dreht sich nicht.	Prüfen Sie das linke Seitenrad und reinigen Sie es ggf.
E02	Rechtes Seitenrad (12) dreht sich nicht.	Prüfen Sie das rechte Seitenrad und reinigen Sie es ggf.
E04	Saugroboter wurde angehoben.	Stellen Sie den Saugroboter wieder auf den Boden.
E05	Randsensoren (32) sind ausgefallen.	Reinigen Sie die Randsensoren, siehe Kapitel „Reinigung und Wartung“, Schritt (9).
E06	Bumper (9) ist ausgefallen.	Prüfen Sie, ob der Bumper verschmutzt ist und reinigen Sie ihn ggf.
E07	Lüftermotorproblem.	Überprüfen Sie den Status des Lüftermotors oder wenden Sie sich an den Kundendienst.
E08	Seitenbürstenproblem	Überprüfen Sie, ob die Seitenbürste blockiert ist.

TECHNISCHE DATEN

Modell:	2718
Durchmesser des Saugroboters:	300 mm
Höhe des Saugroboters:	75 mm
Gewicht des Saugroboters:	1,9 kg
Leistung:	20 watt
Eingangsspannung:	100–240 V~; 0,5 A max.
Ausgangsspannung:	19 V 600 mA
Schutzklasse:	III
Akku:	14,4 V Lithium-Ionen-Akku; 2400 mAh; 34,56 Wh
Für Fernbedienung:	2× 1,5V
Saugleistung:	0,50 kPa
Betriebsdauer:	90-120 Minuten
Ladezeit:	3/4 Stunden
Geräusentwicklung:	< 65 dB
Kapazität des Staubbehälters:	0,3 L
Schutzart Netzstecker:	IP20
Betriebstemperatur:	von 0 °C bis 40 °C
Lagertemperatur:	von 0 °C bis 40 °C

STROMVERSORGUNGSDATEN

Hersteller:	Ten Pao Industrial Co., Ltd. Dongjiang Industrial Area, Shuikou Town Huizhou City, Guangdong Province, P.R. China Commercial registration number: 9144130071470785X6
Modell:	S012DBV1900060
Eingangsspannung/Strom/Frequenz des AC-Eingangstroms:	100-240 V~, 50/60 Hz, 0,4 A
Ausgangsspannung/Strom:	19 V - 0,6 A
Ausgangsleistung:	11,4 W
Durchschnittlicher Wirkungsgrad im aktiven Modus:	84,85% (bei 230 Vac)
Wirkungsgrad bei niedriger Belastung (10%):	76,32% (bei 230 Vac)
Leistungsaufnahme im Leerlauf:	0,057 W (bei 230 Vac)

DE

ENTSORGUNG

Verpackung entsorgen



Entsorgen Sie die Verpackung sortenrein. Geben Sie Pappe und Karton zum Altpapier, Folien in die Wertstoffsammlung.

Saugroboter entsorgen

(Anwendbar in der Europäischen Union und anderen europäischen Staaten mit Systemen zur getrennten Sammlung von Wertstoffen)



Altgeräte dürfen nicht in den Hausmüll!

Sollten Saugroboter, Ladestation und Fernbedienung einmal nicht mehr benutzt werden können, so ist jeder Verbraucher **gesetzlich verpflichtet, Altgeräte getrennt vom Hausmüll**, z. B. bei einer Sammelstelle seiner Gemeinde/seines Stadtteils, abzugeben. Damit wird gewährleistet, dass Altgeräte fachgerecht verwertet und negative Auswirkungen auf die Umwelt vermieden werden. Deswegen sind Elektrogeräte mit obenstehendem Symbol gekennzeichnet.



Batterien und Akkus dürfen nicht in den Hausmüll!

Als Verbraucher sind Sie gesetzlich verpflichtet, alle Batterien und Akkus, egal ob sie Schadstoffe* enthalten oder nicht, bei einer Sammelstelle in Ihrer Gemeinde/Ihrem Stadtteil oder im Handel abzugeben, damit sie einer umweltschonenden Entsorgung zugeführt werden können.

*gekennzeichnet mit: Cd = Cadmium, Hg = Quecksilber, Pb = Blei

ОБЩИЕ СВЕДЕНИЯ

Ознакомьтесь с инструкцией по эксплуатации и сохраните ее

Данная инструкция посвящена только этому роботу-пылесосу. В ней содержатся важные сведения о вводе в действие и правилах использования.

Перед началом использования робота-пылесоса необходимо внимательно ознакомиться с инструкцией по эксплуатации и, в особенности, с правилами техники безопасности. Несоблюдение правил, изложенных в настоящей инструкции, может стать причиной возникновения травм или причинения ущерба роботу-пылесосу.

Содержание данной инструкции по эксплуатации основывается на нормах и правилах, принятых в Европейском Союзе. За границей необходимо соблюдать основные правила и нормы, принятые в стране, где используется прибор.

Сохраните настоящую инструкцию для использования в будущем. В случае передачи робота-пылесоса в пользование кому-нибудь приложите к нему настоящую инструкцию по эксплуатации.

Описание условных обозначений

В инструкции по эксплуатации, на самом роботе-пылесосе или на упаковке приведены следующие символы и предупредительные значки.



Предупреждение

Этот символ/предупредительный значок указывает на среднюю степень риска, который, если не принять меры, может привести к смерти или возникновению тяжелых травм.



Внимание

Этот символ/предупредительный значок указывает на низкую степень риска, который, если не принять меры, может привести к возникновению травм легкой или средней степени тяжести.

Предупреждение!

Этот предупредительный знак указывает на опасность нанесения ущерба предметам.



Этот значок указывает на дополнительную важную информацию о сборке или функционировании прибора.



У робота-пылесоса класс защиты III.



Сетевой адаптор соответствует классу защиты II.



Пылесос оборудован сетевым адаптером с защитой от короткого замыкания.



Использовать только в помещении.

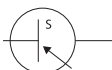

Сетевой адаптер представляет собой блок питания-коммутации.

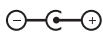

Блок питания с положительной полярностью. Сведения об аккумуляторной батарее.

БЕЗОПАСНОСТЬ

Рекомендуется использовать по назначению

Робот-пылесос предназначен исключительно для уборки легких сухих загрязнений, как, например, пыль, пух, крошки на полу в доме. Не предназначен для уборки порошкообразных и жидких опасных веществ. Предназначено для использования в домашних условиях, а не на производстве.

Рекомендуется использовать робот-пылесос исключительно в целях, предусмотренных настоящей инструкцией. Любое другое использование может быть расценено как несоответствующее предусмотренному и может привести к причинению ущерба предметам или возникновению травм. Робот-пылесос не является игрушкой для детей.

Производитель или продавец не несут никакой ответственности за ущерб, нанесенный в результате неправильной эксплуатации или использования не по назначению.

ПРАВИЛА БЕЗОПАСНОСТИ



Предупреждение

Опасность взрыва!

Неправильное использованием может стать причиной взрыва аккумуляторной батареи.

- Не разрешается размещать аккумуляторную батарею вблизи от источников тепла, например, под прямыми солнечными лучами.
- Не рекомендуется производить замену аккумуляторной батареи.
- Не разбирайте аккумуляторную батарею, не закорачивайте ее, не бросайте ее в огонь или в воду.



Предупреждение

Опасность электроожогов!

Неправильное подключение электрической части прибора или повышенное напряжение могут повлечь за собой возникновение электроожогов.

- Подключайте сетевой адаптер только в том случае, если напряжение сети соответствует параметрам, указанным на табличке.
- Подключайте сетевой адаптер только к розетке с удобным доступом, чтобы в случае возникновения проблем с работой прибора можно было быстро отключить его от сети напряжения.
- Запрещается использовать робот-пылесос и зарядное устройство при наличии явных признаков повреждения, а также если электрошнур или сетевой адаптер имеют дефекты.
- Если шнур электропитания зарядного устройства поврежден, он подлежит замене самим производителем или в гарантийной мастерской, либо квалифицированным специалистом во избежание возникновения опасностей разного рода.
- Рекомендуется использовать только сетевой адаптер в комплекте к прибору или оригинальные запасные части.
- Не разрешается открывать корпус робота-пылесоса или зарядного устройства, за исключением случаев, когда ремонт выполняется квалифицированными специалистами. Обратитесь в специализированную ремонтную мастерскую. В случае самостоятельного ремонта, неправильного подключения или эксплуатации производитель снимает с себя всякую ответственность и гарантия не предоставляется.
- Для ремонта рекомендуется использовать только детали, которые по своим параметрам соответствуют оригинальным деталям прибора. Робот-пылесос содержит электрические и механические детали, представляющие собой важный элемент защиты от источников опасности.
- Не разрешается погружать в воду: сам робот-пылесос, зарядное устройство, шнур электропитания или сетевой адаптер.
- Запрещается прикасаться к сетевому адаптеру мокрыми руками.
- Нельзя отсоединять сетевой адаптер от сети держась за электрошнур, а только за сам адаптер.
- Не разрешается держать прибор за шнур электропитания.
- Рекомендуется держать робот-пылесос, зарядное устройство, сетевой адаптер и шнур электропитания вдали от источников открытого огня и сильно нагретых поверхностей.
- Запрещается сгибать шнур электропитания или проводить им по острым углам.
- Рекомендуется использовать робот-пылесос только в помещении. Не разрешается использовать прибор во влажной среде или в присутствии жидкостей.
- Не разрешается оставлять робот-пылесос или зарядное устройство в положении, из которого они могут упасть в ванную или в раковину.
- Запрещается прикасаться к прибору, упавшему в воду. В подобном случае

необходимо сразу отключить прибор от электросети.

- Не используйте робот-пылесос в местах, где розетки расположены на полу.
- Следите за тем, чтобы дети не вставляли в робот-пылесос посторонние предметы.
- Если робот-пылесос не используется в течение какого-то времени, а также если необходимо произвести его чистку или в случае обнаружения неполадок в его работе, необходимо выключить его и отсоединить сетевой адаптер от электросети.

Предупреждение

Опасность, которая может угрожать детям и лицам с ограниченными физическими, сенсорными или психическими способностями (например, лицам с частичной потерей трудоспособности, пожилым людям с ограниченными физическими или психическими способностями) или ограниченными опытом и знаниями (например, дети старшего возраста).

- Данным роботом-пылесосом могут пользоваться дети старше 8 лет и лица с ограниченными физическими, сенсорными и психическими способностями, или лица без опыта и знаний, но только под наблюдением или после объяснения им правил безопасного использования ими робота-пылесоса, а также возможных рисков. Не позволяйте детям играть с роботом-пылесосом. Чистку или техобслуживание прибора не должны совершать дети без наблюдения взрослых.
- Старайтесь держать робот-пылесос подальше от детей младше восьми лет.
- Не разрешайте детям играть с упаковочной пленкой. Дети могут запутаться в ней и задохнуться.

Предупреждение

Опасность возникновения пожара!

Неправильное использование робота-пылесоса может привести к возникновению пожара.

- Запрещается применять робот-пылесос для уборки тлеющего пепла или непотушенных сигаретных окурков и держите его подальше от легковоспламеняющихся материалов (например, спичек, зажигалок).
- Нельзя использовать робот-пылесос в местах, где на полу стоят зажженные свечи или лампы.
- Не оставляйте робот-пылесос включенным на полу со встроенными светильниками. Если робот-пылесос остановился на нагревательном приборе, это может стать причиной нанесения ущерба предметам или вызвать пожар.

Предупреждение

Опасность, исходящая от элементов питания!

Неправильное использование элементов питания может вызвать отравление, привести к травме или нанести материальный ущерб.

- Элементы питания могут стать причиной смерти в случае проглатывания. По этой причине рекомендуется хранить элементы питания в местах, недоступных детям. В случае проглатывания элемента питания или попадания ее в организм человека необходимо немедленно обратиться к врачу.
- Немедленно вынуть батарею из отсека для батареек. Могут появиться признаки протекания батареи. Если батареи стали протекать, следует избегать их контакта с кожей, глазами или слизистыми оболочками. В случае контакта с кислотой из батареи необходимо немедленно обильно промыть это место водой и срочно обратиться к врачу.
- Нельзя бросать батареи в огонь. Они могут взорваться или выделять токсичные пары.
- Во избежание протекания батарей не разрешается заряжать, разбирать и закорачивать их.
- Не подвергайте батареи воздействию высоких температур, как, например, от нагревательных приборов или прямого солнечного света.
- Всегда используйте батарейки одного и того же типа (см. раздел "Технические сведения").
- Нельзя использовать одновременно старые и новые батарейки.
- Если отсек для батареек больше не закрывается как положено, пульт управления необходимо утилизировать, как это описано в разделе "Утилизация".

Внимание

Опасность травм!

Неправильная эксплуатация робота-пылесоса может привести к возникновению повреждений.

- Держите одежду и части тела подальше от всасывающих отверстий, а также от подвижных и крутящихся частей прибора, пока он находится во включенном состоянии.
- Не используйте робот-пылесос, если поблизости находятся дети или домашние животные.
- Шнур электропитания должен находиться в таких местах, чтобы не споткнуться о него.

Предупреждение!

Опасность повреждения!

Неправильное использование робота-пылесоса или зарядного устройства могут привести к его повреждению.

- Нельзя вставать или садиться на робот-пылесос. Следите за тем, чтобы дети или домашние животные не садились или не вставали на робот-пылесос.
- Нельзя ставить или закреплять какие-либо предметы на робот-пылесос.
- Запрещается всасывать роботом-пылесосом химические вещества, лаки, белизну или другие пролитые жидкости.
- Необходимо выключать робот-пылесос перед транспортировкой.
- Нельзя использовать робот-пылесос на открытом воздухе. Если рабочая зона робота-пылесоса граничит с балконом или приближается к выходу за пределы помещения, необходимо оборудовать ограждение.
- Следите за тем, чтобы на пути следования робота-пылесоса не попадались хрупкие, легкие или перекатывающиеся предметы. Удалите из зоны работы робота-пылесоса любые предметы, которые могут привести к блокировке щеток, колесиков или засорению всасывающих отверстий (например, одежду, веревки, бумагу и т.д.).
- Закрепляйте лежащие или висящие шнуры во избежание попадания в движущие части робота-пылесоса, что может привести к падению и повреждению соединенных с ними приборов. Убирайте также свисающие портьеры, скатерти или веревочки в зоне работы робота-пылесоса.
- Не используйте робот-пылесоса на поверхностях, с которых он может упасть, например, на стуле или столе.
- Следите за тем, чтобы робот-пылесос не упал (например, со ступенек или порогов), если он управляется при помощи пульта.
- Не разрешается убирать роботом-пылесосом песок, цементную пыль или похожие вещества, чтобы не засорить отверстия фильтра.
- Нельзя использовать робот-пылесос, если контейнер для пыли заполнен.
- Не разрешается эксплуатировать робот-пылесос без фильтра во избежание повреждения двигателя и уменьшения срока использования прибора.
- Заряжайте робот-пылесос не реже одного раза в месяц, не допуская полной разрядки аккумулятора, потому что это может привести к его повреждению.
- Не закрывайте и не заклеивайте сенсоры падения, которыми снабжен робот-пылесос. В противном случае, робот-пылесос не сможет правильно двигаться.
- Необходимо регулярно чистить сенсоры падения. Сильное загрязнение napольных датчиков может послужить причиной падения робота-пылесоса со ступенек или порога.
- Используйте робот-пылесос с пультом управления только, когда он находится в зоне видимости.

- Поставьте в известность о начале работы робота-пылесоса всех лиц, находящихся в помещении, чтобы они случайно не споткнулись о него или не наступили на него.
- Нельзя использовать робот-пылесос, если присутствующими на нем пластмассовые детали потрескались, треснули или подверглись деформации. Замену поврежденных деталей можно осуществлять только при наличии оригинальных запасных частей.

КОМПЛЕКТАЦИЯ/ЧАСТИ ПРИБОРА

1. Робот-пылесос
2. Зарядное устройство
3. Сменный фильтр (HEPA)
4. Пульт управления
5. Щетка для чистки
6. Боковая щетка S + D, 2 × (запасные)
7. Сетевой адаптер
8. Дисплей
9. Бампер
10. Кнопки CLEAN, PLAN, HOME и SPOT
11. Крышка
12. Боковые колесики
13. Боковые щетки S + D
14. Клеммы для зарядки (робота-пылесоса)
15. Колесо
16. Всасывающее отверстие
17. Основной фильтр
18. Контейнер для пыли
19. Рамка
20. Фильтр HEPA
21. Разъем для подключения шнура адаптера (ручная зарядка)
22. Кнопка включения/выключения
23. Индикатор состояния
24. Разъем для подключения шнура адаптера (автоматическая зарядка)
25. Клеммы зарядки (для подключения зарядного устройства)
26. Кнопка HOME (⏠)
27. Кнопка CLEAN
28. Кнопка УГОЛ (⏏)
29. Кнопка SPOT (⦿)
30. Кнопка ВРЕМЕННОЙ СЕГМЕНТ (⌚)
31. Кнопки-стрелки, 4x
32. Боковые сенсоры

ПЕРВОЕ ВКЛЮЧЕНИЕ

Проверьте робот-пылесос и его комплектацию

Предупреждение!

Опасность повреждения!

При открывании упаковки острым ножом или другими заостренными инструментами необходимо действовать особенно осторожно, чтобы не повредить робот-пылесос.

- Открывайте упаковку с большой осторожностью.
- 1. Извлеките робот-пылесос (1), зарядное устройство (2), пульт управления (4) и сетевой адаптер (7) из упаковки.
- 2. Проверьте комплектность упаковки (см. рис. А).
- 3. Проверьте целостность самого робота-пылесоса и всех комплектующих. Если робот-пылесос поврежден, не используйте его. Обратитесь к производителю через службу поддержки клиентов, адрес которой указан в гарантийном талоне.

Зарядите робот-пылесос

Предупреждение!

Опасность повреждения!

Неполное подключение к сети электропитания может повредить аккумуляторную батарею во время зарядки.

- Во время зарядки следите за тем, чтобы шнур электропитания был правильно подключен к разъему зарядного устройства или робота-пылесоса.
- Осуществите полную зарядку робота-пылесоса (1) (желательно в течение ночи), перед первым использованием. Для этой цели можно использовать зарядное устройство (2) или подключить сетевой адаптер (7) напрямую к самому роботу.

Как зарядить робот-пылесос через зарядное устройство

1. Установите зарядное устройство у какой-нибудь стены таким образом, чтобы оставалось свободное пространство без препятствий или неровностей по 1 м с каждой стороны и спереди примерно 2 м.

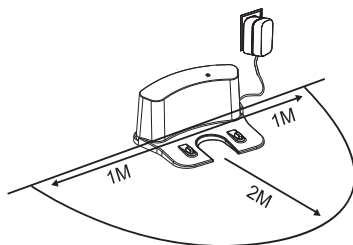

2. Подключите сетевой адаптер к розетке электропитания.
3. Вставьте вилку адаптера в разъем подключения (24) зарядного устройства. Зажжется зеленый световой индикатор состояния (23) зарядного устройства.
4. Переведите переключатель включения/выключения (22) робота-пылесоса в положение **I**.

i Робот-пылесос заряжается только во включенном состоянии.

5. Установите робот-пылесос передней стороной на зарядное устройство таким образом, чтобы зарядные клеммы (14) робота-пылесоса и зарядные клеммы (25) зарядного устройства соприкасались (см. рис. В и С).

На дисплее (8) робота-пылесоса высвечивается индикатор **I | | | I**.

Как только робот-пылесос полностью зарядится, на дисплее сразу высвечивается индикатор **FULL**.

i Если робот-пылесос используется при низком уровне зарядки, а зарядное устройство подключено к сети, то робот автоматически вернется к своему зарядному устройству.

Как зарядить робот-пылесос через сетевой адаптер

1. Переведите переключатель включения/выключения (22) робота-пылесоса в положение **I**.

i Робот-пылесос заряжается только во включенном состоянии.

2. Подключите сетевой адаптер (7) к правильно установленной розетке электропитания.
3. Вставьте вилку адаптера в разъем подключения (21) робота-пылесоса (см. рис. Е).

На дисплее (8) робота-пылесоса во время зарядки высвечивается индикатор **I | | | I**.

Как только робот-пылесос полностью зарядится, на дисплее сразу высвечивается индикатор **FULL**.

ЧТО ПОКАЗЫВАЕТ ДИСПЛЕЙ

Дисплей (8) всегда показывает состояние робота-пылесоса.

Индикатор	Значение
88:88	Робот-пылесос находит в заданном режиме, необходимая функция может быть выбрана с помощью кнопок.
C _ _ _	Робот-пылесос осуществляет уборку в режиме УГОЛ (чистка углов).
AUGO	Робот-пылесос осуществляет уборку в режиме autopulizia (автоматическая уборка).
SPOR	Робот-пылесос осуществляет уборку в режиме pulizia punto (точечная уборка) (только ручной режим).
BASE	Робот-пылесос направляется к зарядному устройству.
Lo	Аккумуляторная батарея почти разряжена и требует срочной подзарядки.

FULL	Аккумуляторная батарея полностью заряжена.
 	Необходимо зарядить аккумуляторную батарею.
	Робот должен управляться при помощи кнопок пульта.

ПОДГОТОВКА

Прочтите внимательно эти правила перед первым использованием робота-пылесоса (1):

- Аккумуляторная батарея должна быть всегда полностью заряжена, а контейнер для пыли (18) - пустым.
- Следует подобрать с пола ценную керамику, хрупкие предметы типа стекла и другие ценные вещи.
- Рекомендуется предварительно осушить увлажненные и мокрые места.
- Убрать с пола предметы типа шнуров электропитания, бумажных салфеток и т.д.
- Уберите толстые ковры и коврики с бахромой.
- Закройте двери, ведущие наружу и двери комнат, куда робот не должен попасть.
- Места, не предназначенные для робота-пылесоса, например, там, где много проводов, можно отгородить при помощи предметов внушительных размеров, вроде большой сумки.
- Держите домашних животных подальше от мест, где работает робот-пылесос.

ЭКСПЛУАТАЦИЯ

 Во время эксплуатации кнопка включения/выключения (22) робота-пылесоса (1) должна всегда находиться в положении **I**. Только в случае длительного простоя, робот-пылесос должен быть выключен (переключатель включения/выключения в положении **O**).

- Если робот-пылесос находится в спящем режиме (на дисплее ничего не отражается), необходимо нажать кнопку CLEAN (10) или (27) два раза для его пробуждения, либо только один раз. Постоянно следите за индикаторами на дисплее.

Пульт управления



Для включения и выключения робота-пылесоса (1), для управления им или программирования различных режимов уборки, можно воспользоваться пультом управления (4) (см рис. D).

Как включить пульт управления

1. Откройте крышку батарейного отсека сзади пульта и вставьте в него две батарейки по 1,5 Вт типа AAA/LR6 (не входят в комплект прибора). Обратите внимание на правильную полярность.
2. Закройте отсек для батареек.

Описание функций кнопок

CLEAN	<ul style="list-style-type: none"> • Начать уборку • Прервать работу робота-пылесоса • Выйти из спящего режима, включить робот-пылесос
	Отложенная уборка

	Режим "Spot"
	Home (для возврата к зарядному устройству)
	Режим "УГОЛ"
Кнопки-стрелки	<ul style="list-style-type: none"> • Поменять направление • Установить время начала работы

ВКЛЮЧИТЬ И ВЫКЛЮЧИТЬ РОБОТ-ПЫЛЕСОС

1. Убедитесь, что робот-пылесос (1) полностью заряжен, как это описано в разделе "Как зарядить робот-пылесос".
2. Установите робот-пылесос на поверхность, которая требует уборки и переведите переключатель включения/выключения (22) в положение **I**.
3. Для включения робота-пылесоса нажмите кнопку CLEAN (10) на самом роботе или кнопку CLEAN (27) на пульте управления (8).

Робот-пылесос начнет процесс уборки.

 Если робот-пылесос оставался отключенным от зарядного устройства (2) или сетевого адаптера (7) более 45 секунд, он автоматически переходит в спящий режим и дисплей (8) гаснет. В подобных случаях необходимо нажать один раз кнопку CLEAN для включения робота-пылесоса и затем второй раз для начала процесса уборки.

4. Для приостановки процесса уборки нажмите повторно кнопку CLEAN.
5. Для возобновления уборки еще раз нажмите кнопку CLEAN.

АВТОМАТИЧЕСКАЯ УБОРКА

- Нажмите кнопку CLEAN (10) на роботе-пылесосе (1) или кнопку CLEAN (27) на пульте управления (4). На дисплее (8) появится индикатор **▣▣:▣▣** и затем индикатор **АУГ** **▣**. Робот-пылесос сам начнет уборку всей комнаты. Во время автоматической уборки робот-пылесос перейдет, в случае необходимости, к режиму уборки углов, если сенсоры пылесоса распознают приближение к углу. После уборки углов робот вернется к обычному режиму автоматической уборки.

Пауза

1. Нажмите кнопку CLEAN (10) на роботе-пылесосе (1) или кнопку CLEAN (27) на пульте управления (4) для временной приостановки уборки пыли, например, для того, чтобы убрать что-то мешающее движению.
2. Нажмите повторно CLEAN в течение 15 секунд для продолжения процесса уборки.

Отложенная уборка

При помощи этой функции вы можете устанавливать интервал времени, спустя которое робот-пылесос (1) начнет процесс уборки. Минимальный интервал времени: 15 минут, максимальный интервал времени: 23 часа 45 минут.

Использование пульта управления

1. Если на дисплее (8) не появляются никаких индикаторов, нажмите кнопку CLEAN (27) на пульте управления (4).
2. Нажмите кнопку ВРЕМЕННОЙ СЕГМЕНТ ⌚ (30). На дисплее и на пульте управления начнут мигать последующие цифры.
3. При помощи кнопок-стрелок (31) выставите необходимое количество минут (00, 15, 30, 45).
4. Повторно нажмите кнопку ВРЕМЕННОЙ СЕГМЕНТ ⌚. На дисплее начнут мигать предыдущие цифры.
5. При помощи кнопок-стрелок выставите необходимое время (01-23).
6. После всего опять нажмите кнопку CLEAN для подтверждения настроек.
7. Для отмены настроек установите часы и минуты на значении "00:00".

Настройки на самом роботе

1. Переверните переключатель включения/выключения (22) в положение **I**.
2. Нажмите кнопку PLAN (10) на роботе-пылесосе. На дисплее замигают обе последующие цифры. Нажмите кнопку PLAN для перехода между часами и минутами.
3. Нажмите кнопку HOME (10) для увеличения количества минут.
4. Нажмите кнопку SPOT (10) для уменьшения количества минут.
5. Наконец нажмите кнопку CLEAN (10) для подтверждения настроек.
6. Для отмены настроек держите кнопку PLAN нажатой в течение 5 секунд, а затем нажмите кнопку CLEAN для подтверждения отмены.

По истечении заданного времени робот-пылесос включится и станет автоматически убирать пол.

 При установке временного интервала, все параметры будут подтверждены звуковым сигналом. Если не прозвучит никакого звукового сигнала, это значит, что настройки не сохранились.

Окончание уборки

1. Нажмите кнопку CLEAN (10) на роботе-пылесосе (1) или кнопку CLEAN (27) на пульте управления.
 - Нажмите повторно кнопку CLEAN и держите ее нажатой в течение нескольких секунд до тех пор, пока не погаснет индикатор на дисплее (8) (робот-пылесос вошел в спящий режим) или
 - нажмите кнопку HOME 🏠 (26). В подобных случаях робот-пылесос заканчивает уборку и возвращается к зарядному устройству (2) для зарядки аккумуляторной батареи.

 Если для окончания процесса уборки вы нажмете кнопку CLEAN, робот-пылесос все равно перейдет в спящий режим через 15 секунд, если в это время не нажать какую-нибудь другую кнопку.

РЕЖИМ УБОРКИ

Режим "Авто"

Если не был выбран какой-либо режим уборки или робот-пылесос (1) не управляется кнопками-стрелками (31), то он начнет уборку в режиме "Авто". В этом режиме робот-пылесос убирает автоматически и выбирает режим уборки в зависимости от характеристик пола или других препятствий, которые встречаются роботу.

Для использования этой функции необходимо выполнять следующие действия:

1. Переведите переключатель включения/выключения (22) в положение **I**.
2. Для выхода из режима "Авто" необходимо выбрать другой режим или нажать на пульте управления (4) кнопку CLEAN (27) или кнопку CLEAN (10) на самом роботе-пылесосе.

Режим "УГОЛ"

Режим УГОЛ предполагает, что робот-пылесос (1) будет двигаться вдоль стены. Для включения режима УГОЛ надо выполнить следующие действия:

1. Переведите переключатель включения/выключения (22) в положение **I**.
2. Установите робот-пылесос около стены.
3. Нажмите на пульте (4) кнопку CLEAN (27) или кнопку CLEAN (10) на самом роботе-пылесосе для выхода из спящего режима.
4. Нажмите кнопку УГОЛ  (28).

Робот-пылесос начнет процесс уборки вдоль стены и поменяет направление движения только когда ему встретится по дороге угол.



Когда режим "УГОЛ" включен, при нажатии другой кнопки на пульте, например, одной из кнопок-стрелок, режим будет отменен. Роботом-пылесосом можно управлять только при помощи кнопок-стрелок или же он продолжит уборку в режиме "Авто". Для повторного включения режима "УГОЛ", необходимо повторно нажать на пульте управления кнопку УГОЛ.

5. Для выхода из режима УГОЛ нажмите кнопку CLEAN на пульте или кнопку CLEAN на самом роботе.

Режим "Spot"

Режим "Spot" позволяет производить особенно тщательно уборку определенного участка помещения. Для использования режима "Spot" выполните следующие действия:

1. Переведите переключатель включения/выключения (22) в положение **I**.
2. Нажмите на пульте управления (4) кнопку CLEAN (27) или кнопку CLEAN (10) на самом роботе (1) для выхода из спящего режима.
3. Нажмите кнопку SPOT  (29) на пульте управления или кнопку SPOT (10) на самом роботе-пылесосе для запуска процесса уборки конкретного участка. Допускается запуск режима "SPOT" во время выполнения роботом-пылесосом другого режима уборки.

Робот-пылесос выполняет уборку участка, на котором находится, а затем повторяет эти действия с усиленной мощностью всасывания.

После завершения уборки одного участка, робот-пылесос автоматически возвращается к режиму, в котором работал до этого. Если робот-пылесос был включен непосредственно в режиме "SPOT", необходимо перевести его в спящий режим после окончания им операции по уборке отдельного участка.

4. Для приостановки работы робота-пылесоса нажмите кнопку CLEAN.

Кнопка HOME

Если нажать кнопку HOME  (26) на пульте управления или HOME (4) на роботе-пылесосе, прибор прервет процесс уборки и вернется к своему зарядному устройству.



Рекомендуется нажимать кнопку HOME только вблизи зарядного устройства. В противном случае, роботу-пылесосу может понадобиться много времени на поиск зарядного устройства.

ОЧИСТКА И ТЕХОБСЛУЖИВАНИЕ



Внимание

Опасность возникновения травм и нанесения ущерба предметам.

Неправильная уборка может стать причиной возникновения травм и нанести повреждения самому роботу-пылесосу.

- Прежде чем выполнять какую-либо операцию по чистке робота-пылесоса или зарядного устройства необходимо перевести переключатель включения/выключения в положение **0** и отсоединить сетевой адаптер.

Предупреждение!

Опасность короткого замыкания!

Протекание воды может привести к возникновению короткого замыкания.

- Запрещается погружать робот-пылесос и зарядное устройство в воду или другие жидкости. Следите за тем, чтобы в корпус не проникала вода или влага.

Предупреждение!

Опасность повреждения!

Неправильная эксплуатация робота-пылесоса может привести к возникновению повреждений.

- Не разрешается использовать агрессивные моющие средства или острые или металлические инструменты, например, ножи, скребки из твердых материалов или похожие инструменты. Подобные инструменты могут повредить поверхность прибора.
- Не разрешается чистить робот-пылесос в момент его нахождения на зарядном устройстве.
- Убедитесь в том, что все части прибора совершенно сухие перед тем, как устанавливать их обратно. В противном случае, есть опасность повреждения робота-пылесоса -.
- После чистки фильтра HEPA и основного фильтра при помощи воды необходимо дать им высохнуть в течение не менее 48 часов.

1. Завершите начатый процесс зарядки и затем переведите переключатель включения/выключения (22) в положение **0**. Отсоедините также и зарядное устройство (2) от сети электропитания.
2. Откройте робот-пылесос (1) нажатием на PUSH на крышке (11) (см. рис. F, этап 1).
3. Снимите контейнер для пыли (18) (см. рис. F, этап 2).
4. Снимите рамочку (19) и фильтр HEPA (20) (см. рис. F, этап 3). Постучите фильтром HEPA.
5. Извлеките основной фильтр (17) из контейнера для пыли (см. рис. F, этап 4).
6. Очистите контейнер для пыли (см. рис. F, этап 5).
7. Ополосните контейнер для пыли под струей воды или почистите его при помощи влажной ткани. И, наконец, высушите контейнер для пыли. Можно почистить основной фильтр и фильтр HEPA при помощи щетки (5) (см. рис. F, этап 6). Ставить обратно можно только высушенный фильтр.
8. Вставьте обратно фильтр HEPA и закрепите его при помощи рамки (см. рис. F, этап 7). Вставьте контейнер для пыли на место в роботе-пылесосе и закройте крышку.
9. Очистите боковые сенсоры (32) на нижней части робота-пылесоса (см. рис. F, этап 8).
10. В нижней части робота также почистите:
 - боковые щетки (13)
 - колесики (12) и (15)
 - зарядные клеммы (14) и
 - всасывающее отверстие (16).
11. Кроме того, очистите гнездо робота-пылесоса и зарядное устройство при помощи мягкой, слегка увлажненной ткани.

Боковые щетки

Если боковые щетки (13) сильно изношены, можно их заменить на запасные (6), имеющимися в комплекте прибора.

1. Извлеките при помощи отвертки старые боковые щетки, закрепленные на нижней части робота-пылесоса.
2. Тщательно прикрутите новые боковые щетки.

Фильтр HEPA

В зависимости от интенсивности использования фильтр HEPA подлежит очистке каждые 15-30 дней.

Спустя 6 месяцев его необходимо заменить на запасной (3), имеющийся в комплекте прибора.

1. Извлеките старый фильтр HEPA (см. раздел "Чистка и техобслуживание"), этап 1-4.
2. Замените старый фильтр HEPA на новый.



Фильтр HEPA подлежит регулярной чистке каждые 15-30 дней под струей воды. Осуществите замену фильтра HEPA не позднее чем через 6 месяцев.

Осуществите замену старого фильтра HEPA на новый в случае высокой степени износа. Для получения нового фильтра HEPA или основного фильтра необходимо обратиться в сервисный центр, указанный в гарантийном талоне.

Хранение

Если робот-пылесос (1) не используется в течение длительного времени, необходимо выполнить следующие действия:

1. Выполните полную зарядку аккумуляторной батареи, см. раздел "Как зарядить робот-пылесос".

2. Переведите переключатель включения/выключения (22) в положение **0** ("Выключено").
3. Храните робот-пылесос в сухом и прохладном месте.

УСТРАНЕНИЕ НЕИСПРАВНОСТЕЙ

Проблема	Возможные причины	Решение проблемы
Прибор не работает	Аккумуляторная батарея заряжена не полностью.	Зарядите полностью аккумулятор.
	Переключатель включения/выключения (22) в положении 0 .	Переведите переключатель включения/выключения в положение I .
	Загрязнены клеммы аккумуляторной батареи.	Очистите зарядные клеммы (25)/(14) и робот-пылесос (1).
Низкая эффективность уборки	Засорилось отверстие всасывания (16).	Проверьте отверстие всасывания.
	Контейнер для пыли (16) заполнен или засорены фильтры.	Выполните действия, описанные в разделе "Чистка и техобслуживание".

КОДЫ ОШИБКИ

В случае возникновения технических проблем, они могут быть частично распознаны и обозначены кодом ошибки на дисплее (8).

- i** Если проблему не удалось исправить, необходимо выключить робот-пылесос (1) (переключатель включения/выключения в положении **0**) и затем вновь включите его. Если неисправность повторилась, необходимо обратиться в сервисный центр или к квалифицированному специалисту. Не рекомендуется ремонтировать робот-пылесос самостоятельно.

Код ошибки	Возможные причины	Возможные пути решения проблем
E01	Левое боковое колесико (12) не крутится.	Проверьте левое боковое колесико и очистите его в случае необходимости.
E02	Правое боковое колесико (12) не крутится.	Проверьте правое боковое колесико и очистите его в случае необходимости.
E04	Робот-пылесос был поднят.	Поставьте робот-пылесос обратно на пол.
E05	Боковые сенсоры (32) неисправны.	Почистите боковые фильтры, см. раздел "Чистка и техобслуживание", этап (9).
E06	Бампер (9) неисправен.	Проверьте бампер на предмет загрязненности и, в случае необходимости, почистите его.
E07	Проблема с двигателем вентилятора.	Проверьте состояние двигателя вентилятора или обратитесь за помощью после продажи.
E08	Проблема боковой щетке.	Проверьте, заблокирована ли боковая щетка.

ТЕХНИЧЕСКИЕ ХАРАКТЕРИСТИКИ

Модель:	2718
Диаметр робота-пылесоса:	300 мм
Высота робота-пылесоса:	75 мм
Вес робота-пылесоса:	1,9 кг
Мощность:	20 Ватт
Входящее напряжение:	100-200 Вт; max 0,5 А.
Выходное напряжение:	19 Вт 600 мА
Класс защиты:	III
Аккумуляторная батарея:	14,4 Вт литий-ионная батарея; 2400 мАч; 34,56 Wh
Для пульта управления:	2x1,5 Вт
Мощность всасывания:	0,50 кПа
Продолжительность работы:	90-120 минут
Время зарядки:	3-4 часа
Уровень шума:	< 65 дБ
Емкость контейнера для пыли:	0,3 л
Степень защиты вилки:	IP20
Допустимая температура для работы:	от 0 °С до 40 °С
Температура хранения:	от 0 °С до 40 °С

ДАННЫЕ БЛОКА ПИТАНИЯ

Производитель:	Ten Pao Industrial Co., Ltd. Dongjiang Industrial Area, Shuikou Town Huizhou City, Guangdong Province, P.R. China Commercial registration number: 9144130071470785X6
Название модели:	S012DBV1900060
Входное напряжение/ток/частота входного переменного тока:	100-240 В~, 50/60 Гц, 0,4 А
Выходное напряжение/ток:	19 В - 0,6 А
Выходная мощность:	11,4 Вт
Средний КПД в активном режиме:	84,85% (при 230 В переменного тока)
КПД под низкой нагрузкой (10%):	76.32% (при 230 В переменного тока)
Поглощаемая мощность в холостом режиме:	0,057 Вт (при 230 В переменного тока)

УТИЛИЗАЦИЯ

Утилизация упаковки



Упаковка подлежит отдельной утилизации. Бумага и коробка выбрасываются вместе с макулатурой, а пленка - в перерабатываемые отходы.

Утилизация робота-пылесоса

(Применимо только на территории ЕС и других европейских стран, где принята система раздельной утилизации отходов).



Запрещается выбрасывать вышедшие из строя бытовые приборы вместе с обычными отходами!

Согласно существующему законодательству, робот-пылесос, зарядное устройство и пульт управления, которые больше не используются, должны быть утилизированы потребителем отдельно от домашних отходов, например, в специальных муниципальных центрах раздельной утилизации отходов. В таком случае гарантирована правильная утилизация пришедших в негодность бытовых приборов и сводится до минимума их негативное влияние на окружающую среду. По этой причине бытовые приборы обычно помечаются специальным символом (см. выше).



Батарейки и аккумуляторные батареи не должны выбрасываться вместе с домашними отходами!

Все потребители по закону обязаны производить утилизацию батареек или аккумуляторных батарей, независимо от содержания в них опасных веществ*, в специальных центрах утилизации, расположенных недалеко от мест их проживания, для гарантии их утилизации с учетом бережного отношения к окружающей среде.

*с маркировкой: Cd = кадмий, Hg = ртуть, Pb = свинец.

Дата изготовления указана на корпусе изделия в зашифрованном виде SN wk/yrabcdefg,
где wk – неделя производства
yr – год производства
abcdefg – серийный номер изделия

Соответствует требованиям

ТР ТС 004/2011 «О безопасности низковольтного оборудования, утвержден Решением Комиссии Таможенного союза №768 от 16 августа 2011 года

ТР ТС 020/2011 «Электромагнитная совместимость технических средств», утвержден Решением Комиссии Таможенного союза №879 от 9 декабря 2011 года

Информация о сертификации в приложении к гарантийному талону и/или на упаковке изделия.

Только для рынков стран ЕС и России

100-240В~ - 20Вт

Сделано в Китае

Импортер: ООО «РуМета»

Юридический адрес: 127473, город Москва, ул. Краснопролетарская, д. 16, строение 11, этаж 2, помещение II, комната 6

Фактический адрес: 127473, город Москва, ул. Краснопролетарская, д. 16, строение 11, этаж 2, помещение II, комната 6

Изготовитель: De' Longhi Appliances Srl /«Делонги Апплаенсис СРЛ» Адрес: 50013 Италия, Флоренция, Кампи Бизенцио, Виа С. Куирико 300.

Список организаций, уполномоченных изготовителем на работу с претензиями потребителей и сервисным обслуживанием, размещен на сайте: <http://www.ariete.net/ru/assistance>

Горячая линия Ariete +7915165611

Товар поставляется в собранном виде, специальных требований к перевозке и хранению не установлено.

Утилизировать в соответствии с законодательством места реализации.

Гарантийный срок 2 года. Срок службы изделия 2 года.

Информация о сертификации в приложении к гарантийному талону и/или на упаковке изделия.

ЗАГАЛЬНА ІНФОРМАЦІЯ

Прочитайте і зберігайте інструкцію з експлуатації

Викладені нижче інструкції стосуються даного робота-пилососа. Інструкції містять важливу інформацію стосовно введення в експлуатацію і користування.

Перед початком експлуатації робота-пилососа уважно прочитайте інструкцію з експлуатації, особливо застереження з безпеки. Недотримання вказівок даної інструкції з експлуатації може призвести до важких травм або пошкодження робота-пилососа.

Інструкція з експлуатації базується на стандартах і правилах, які діють у Європейському Союзі. За межами Європейського Союзу необхідно дотримуватись також національних стандартів і рекомендацій.

Зберігайте інструкцію з експлуатації для використання у майбутньому. У випадку передачі робота-пилососа третім особам інструкція з експлуатації повинна супроводжувати його.

Опис піктограм

В інструкції з експлуатації, на роботі-пилососі і на упаковці містяться наступні символи і попереджувальні повідомлення.



Застереження

Даний символ/попереджувальне повідомлення вказує на ризик середнього рівня, наслідками якого можуть стати смерть або тяжкі травми.



Увага

Даний символ/попереджувальне повідомлення вказує на ризик низького рівня, наслідками якого можуть стати травми незначного або середнього ступеня тяжкості.

Попередження!

Це попереджувальне слово вказує на можливе пошкодження речей.



Цей символ надає додаткову корисну інформацію щодо складання або функціонування.



Робот-пилосос має клас захисту III.



Адаптер мережі відповідає класу захисту II.

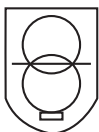

Пилосос комплектується адаптером мережі із захистом від короткого замикання.



Використовувати тільки у внутрішніх приміщеннях.

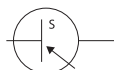

Адаптер мережі – це комутаційний блок живлення.

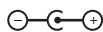

Адаптер мережі має позитивну полярність. Дані про акумуляторну батарею.

БЕЗПЕКА

Використання у відповідності до призначення

Робот-пилосос призначений виключно для всмоктування легкого сухого бруду, як, наприклад, пил, волосся, пух, крихти з підлоги у будинку. Прилад не призначений для всмоктування небезпечних сумішей у формі порошку або рідини. Прилад призначений тільки для використання у приватному середовищі, а не у професійному.

Використовуйте робот-пилосос тільки так, як описано у даній інструкції з експлуатації. Будь-яке інше використання вважається таким, що не відповідає призначенню, та може спричинити матеріальні збитки або фізичні травми. Робот-пилосос не є іграшкою для дітей.

Виробник або продавець не несуть жодної відповідальності за збитки, причиною яких стало неправильне використання або використання, що не відповідає призначенню.

ЗАСТЕРЕЖЕННЯ З БЕЗПЕКИ

Застереження

Небезпека вибуху!

Неналежне використання може призвести до вибуху акумуляторної батареї.

- Не піддавайте акумуляторну батарею дії сильних джерел тепла, наприклад, прямого сонячного світла.
- Не виконуйте заміну акумуляторної батареї.
- Не демонтуйте акумуляторну батарею, не закорочуйте її і не кидайте у вогонь або воду.

Застереження

Небезпека ураження електричним струмом!

Неправильне встановлення або надмірна мережева напруга можуть призвести до ураження електричним струмом.

- Під'єднуйте адаптер мережі тільки в тому випадку, якщо напруга мережі в електричній розетці відповідає даним, які вказані на табличці.
- Під'єднуйте адаптер мережі тільки до електричної розетки з хорошим доступом, щоб у випадку несправності можна було швидко від'єднати адаптер від електричної мережі.

- Не використовуйте робот-пилосос і зарядну станцію, якщо вони мають видимі пошкодження, або якщо кабель живлення чи адаптер мережі несправні.
- Якщо кабель живлення зарядної станції зносився, то виробник, центр післяпродажного обслуговування або спеціаліст з рівнозначною кваліфікацією повинні забезпечити його заміну для уникнення ризиків.
- Використовуйте виключно адаптер мережі з комплекту або оригінальну запасну частину.
- Не розкривайте корпус робота-пилососа або зарядної станції, для цього звертайтеся до кваліфікованих спеціалістів. Звертайтеся до спеціалізованих технічних майстерень. Самостійний ремонт, неправильне під'єднання або неправильне використання звільняють виробника від відповідальності та гарантійних зобов'язань.
- Для ремонту використовуйте тільки ті компоненти, які відповідають оригінальним специфікаціям приладу. Робот-пилосос містить електричні та механічні частини, які є невід'ємними засобами захисту від джерел небезпеки.
- Не занурюйте у воду або у будь-які інші рідини робот-пилосос, зарядну станцію, кабель живлення та адаптер мережі.
- Категорично забороняється брати адаптер мережі мокрим руками.
- Забороняється від'єднувати адаптер мережі від мережі, тягнучи за кабель живлення; завжди беріться за сам адаптер мережі.
- Забороняється використовувати кабель живлення для утримування приладу.
- Тримайте робота-пилососа, зарядну станцію, адаптер мережі і кабель живлення на відстані від відкритого полум'я та розпечених поверхонь.
- Не згинайте кабель живлення і не прокладайте його через гострі кромки.
- Користуйтеся роботом-пилососом і зарядною станцією тільки у внутрішніх приміщеннях. Категорично забороняється використовувати його у вологих приміщеннях і поблизу рідин.
- Не кладіть робот-пилосос або зарядну станцію у таке положення, з якого вони можуть впасти у ванну або в умивальник.
- Категорично забороняється торкатися руками до приладу, який впав у воду. В такому випадку одразу від'єднайте адаптер мережі.
- Не використовуйте робот-пилосос у місцях з відкритими електричними розетками, вмонтованими у підлогу.
- Слідкуйте, щоб діти не вставляли предмети в робот-пилосос.
- Якщо робот-пилосос не використовується, під час чистки або перевірки несправності завжди вимикайте його і від'єднайте адаптер мережі від електричної розетки.

Застереження

Небезпека для дітей, осіб з обмеженими фізичними, сенсорними та розумовими здібностями (наприклад, особи з частковою інвалідністю, особи похилого віку з обмеженими фізичними і розумовими здібностями) або з недостатнім досвідом та знаннями (наприклад, старші діти).

- Цим пристроєм можуть користуватися діти старше восьми років, особи з обмеженими фізичними, сенсорними і розумовими здібностями, особи без належного досвіду та компетенції за умови, що вони перебувають під наглядом та були навчені безпечно користуватися роботом-пилососом, а також усвідомлюють пов'язані з цим ризики. Не дозволяйте дітям гратися з роботом-пилососом. Операції чистки і технічного обслуговування не повинні виконуватися дітьми, які не перебувають під наглядом.
- Не дозволяйте дітям молодше восьми років наближатися до робота-пилососа і до лінії під'єднання.
- Не дозволяйте дітям гратися з пакувальною плівкою. Діти можуть заплутатись у ній і задихнутися.

Застереження

Небезпека пожежі!

Неналежне використання робота-пилососа може призвести до пожежі.

- Не використовуйте робот-пилосос для всмоктування гарячого або тліючого вугілля, недопалків, що димляться; тримайте його на відстані від займистих матеріалів (наприклад, сірників, запальничок).
- Не використовуйте робот-пилосос у приміщеннях, де на підлозі знаходяться запалені свічки або лампи.
- Не дозволяйте, щоб робот-пилосос працював на поверхнях з вмонтованими підлоговими світильниками. Якщо робот-пилосос зупиниться на радіаторі, це може спричинити пошкодження або пожежу.

Застереження

Небезпека, пов'язана з батареями!

Неналежне використання батарейок може спричинити отруєння, травми та пошкодження.

- Якщо проковтнути батарейку, це може призвести до летальних наслідків. Тому зберігайте батарейки у недоступному для дітей місці. У випадку підозри на проковтування батарейки або на її проникнення у тіло людини, негайно зверніться до лікаря.

- Невідкладно діставайте розряджену батарейку з відсіку для батарейок. Може виникнути протікання. Якщо батарейки протікають, уникайте їх контакту зі шкірою, очима і слизовими оболонками. Якщо відбувся контакт з кислотою батарейки, негайно промийте вражену зону великою кількістю води і зверніться до лікаря.
- Не кидайте батарейки у полум'я. Вони можуть вибухати або виділяти токсичні пари.
- Щоб уникнути протікання батарейок, не заряджайте, не демонтуйте і не закорочуйте їх.
- Не піддавайте батарейки дії екстремальних температур, які можуть виникати, наприклад, біля радіаторів або під прямим сонячним світлом.
- Використовуйте батарейки одного типу (див. главу «Технічні характеристики»).
- Не використовуйте разом нові і старі батарейки.
- Якщо більше неможливо ідеально закрити відсік для батарейок дистанційного пульта, утилізуйте дистанційний пульт, як описано у главі «Утилізація».



Увага

Небезпека травм!

Неналежне використання робота-пилососа може призвести до отримання травм.

- Коли робот-пилосос увімкнений, не наближайте частини тіла та одяг до отворів всмоктування, рухомих частин та частин, що обертаються.
- Не використовуйте робот-пилосос, якщо поблизу знаходяться діти або домашні тварини.
- Розташуйте кабель живлення таким чином, щоб за нього не можна було спіткнутися.

Попередження!

Небезпека пошкодження!

Неналежне використання робота-пилососа або зарядної станції може пошкодити робот-пилосос.

- Не ставайте зверху і не сідайте на робот-пилосос. Переконайтеся, що діти або домашні тварини не сидять зверху на роботі-пилососі.
- Не ставте предмети на робот-пилосос і не закріплюйте на ньому предмети.
- Не використовуйте робот-пилосос для всмоктування хімічних засобів, фарб, відбілювачів або інших розлитих рідин.
- Вимикайте робот-пилосос перед транспортуванням.
- Не використовуйте робот-пилосос на відкритому повітрі. Якщо робоча область робота-пилососа закінчується на балконі або у іншій відкритій зоні, створить у цих місцях фізичні перешкоди.

- Переконайтеся, що під час роботи в робочій області робота-пилососа немає крихких, легких або пересувних предметів. Приберіть з робочої області предмети, які можуть заблокувати щітки, колеса або канал всмоктування (наприклад, одяг, мотузки, папір тощо).
- Зафіксуйте розмотані або звисаючі кабелі, щоб робот-пилосос не зачепив кабель і не потягнув інші прилади. Зафіксуйте також фіранки, скатерті або мотузки, які знаходяться в робочій області робота-пилососа.
- Не використовуйте робот-пилосос на поверхні, з якої він може впасти, наприклад, на стільцях або на столах.
- Переконайтеся, що робот-пилосос не може впасти (наприклад, зі сходів або сходової клітки), під час керування дистанційним пультом.
- Не використовуйте прилад для всмоктування піску, вапна, бетонного або подібного пилу, щоб не засмічувати пори фільтра.
- Не використовуйте робот-пилосос з повним контейнером для пилу.
- Забороняється використовувати робот-пилосос без фільтра, щоб запобігти пошкодженню мотора і зменшенню строку експлуатації робота-пилососа.
- Заряджайте робот-пилосос мінімум один раз на місяць, щоб уникнути повної розрядки і пошкодження акумуляторної батареї.
- Не закривайте і не заклеюйте датчики уникнення падіння робота-пилососа. У протилежному випадку робот-пилосос не зможе рухатись правильно.
- Регулярно чистіть датчики уникнення падіння. Якщо датчики підлоги забруднені, існує небезпека, що робот-пилосос може впасти зі сходів або сходових кліток.
- Використовуйте робот-пилосос з дистанційним пультом тільки тоді, коли прилад знаходиться у полі зору.
- Повідомте інших осіб у кімнаті про роботу приладу, щоб вони не спіткнулись або не наступили на робот-пилосос.
- Більше не використовуйте робот-пилосос, якщо його пластикові компоненти тріснули, розкололись або деформувались. Замінійте пошкоджені компоненти тільки на відповідні оригінальні запчастини.

КОМПЛЕКТАЦІЯ/ЧАСТИНИ ПРИЛАДУ

- 1 Робот-пилосос
- 2 Зарядна станція
- 3 Запасний фільтр (HEPA)
- 4 Дистанційний пульт
- 5 Щітка для чистки
- 6 Бокові щітки S + D, 2×(запасні)
- 7 Адаптер мережі
- 8 Дисплей
- 9 Бампер
- 10 Кнопки CLEAN, PLAN, HOME та SPOT
- 11 Кришка
- 12 Бокові колеса
- 13 Бокові щітки S + D
- 14 Зарядний контакт (робота-пилососа)
- 15 Колесо
- 16 Отвір всмоктування
- 17 Головний фільтр
- 18 Контейнер для пилу
- 19 Рама
- 20 Фільтр HEPA
- 21 Роз'єм підключення для кабелю адаптера мережі (ручна зарядка)
- 22 Перемикач ввімкнення/вимкнення
- 23 Індикатор стану
- 24 Роз'єм підключення для кабелю адаптера мережі (автоматична зарядка)
- 25 Зарядний контакт (зарядної станції)
- 26 Кнопка HOME (🏠)
- 27 Кнопка CLEAN
- 28 Кнопка ПРИБИРАННЯ У КУТКУ (📏)
- 29 Кнопка SPOT (🌀)
- 30 Кнопка ПРОМІЖОК ЧАСУ (⌚)
- 31 Кнопка зі стрілкою, 4×
- 32 Бокові датчики

ПЕРШЕ УВІМКНЕННЯ

Перевірка робота-пилососа та комплектації

Попередження!

Небезпека пошкодження!

Якщо неухважно відкривати упаковку за допомогою ножа або інших гострих предметів, можна одразу пошкодити робот-пилосос.

– Відкриваючи упаковку, будьте особливо обачні.

1. Дістаньте з упаковки робот-пилосос (1), зарядну станцію (2), дистанційний пульт (4) і адаптер мережі (7).
2. Перевірте, щоб комплект поставки був повним (див. рис. А).
3. Перевірте, чи робот-пилосос або його комплектуючі не пошкоджені. Якщо робот-пилосос пошкоджений, не користуйтеся ним. Зверніться до виробника за допомогою адреси служби обслуговування клієнтів, яка вказана у гарантійному листі.

Зарядка робота-пилососа

Попередження!

Небезпека пошкодження!

Неповне під'єднання до електричної мережі може пошкодити акумуляторну батарею під час зарядки.

- Переконайтеся, що під час зарядки кабель живлення правильно вставлений у роз'єм зарядної станції та у роз'єм робота-пилососа.
- Зарядіть повністю робот-пилосос (1) (бажано вночі) перед першим використанням. Для цього можна використати зарядну станцію (2) або під'єднати адаптер мережі (7) безпосередньо до робота-пилососа.

Зарядка робота-пилососа від зарядної станції

1. Розташуйте зарядну станцію біля стінки таким чином, щоб з обох сторін був мінімум 1 м вільного простору без перешкод та нерівностей, а спереду було мінімум 2 м вільного простору.

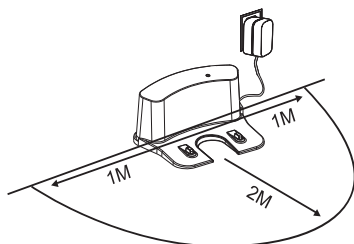

2. Під'єднайте адаптер мережі до електричної розетки.
 3. Вставте вилку адаптера у роз'єм (24) зарядної станції.
- Загориться зелений індикатор стану (23) зарядної станції.
4. Переведіть перемикач ввімкнення/вимкнення (22) робота-пилососа у положення «I».

 Робот-пилосос може заряджатися тільки якщо він ввімкнений.

5. Поставте робот-пилосос передньою стороною у зарядну станцію таким чином, щоб зарядні контакти (14) робота-пилососа торкалися до зарядних контактів (25) зарядної станції (див. рис. В та С).

Дисплей (8) робота-пилососа під час зарядки відображає індикатор I I I I.

Коли робот-пилосос повністю заряджений, дисплей відображає індикатор FULL.

 Якщо робот-пилосос використовується з низьким рівнем заряду батареї і зарядна станція під'єднана до мережі, то робот-пилосос автоматично повертається до зарядної станції.

Зарядка робота-пилососа від адаптера мережі

1. Переведіть перемикач ввімкнення/вимкнення (22) робота-пилососа у положення «I».

 Робот-пилосос може заряджатися тільки якщо він ввімкнений.

2. Під'єднайте адаптер мережі (7) до електричної розетки, встановленої за всіма стандартами.
3. Вставте вилку адаптера у роз'єм (21) робота-пилососа (див. рис. E).

Дисплей (8) робота-пилососа під час зарядки відображає індикатор I I I I.

Коли робот-пилосос повністю заряджений, дисплей відображає індикатор FULL.

ІНДИКАЦІЯ НА ДИСПЛЕЇ

Дисплей (8) інформує користувача про стан робота-пилососа.

Індикатор	Значення
88:88	робот-пилосос у режимі вибору, бажану функцію можна обрати за допомогою кнопок.
□ □ □ □	Робот-пилосос прибирає у режимі «прибирання у кутку».
AUGO	Робот-пилосос прибирає у режимі «автоматичне прибирання».
SPOR	Робот-пилосос прибирає у режимі «локальне прибирання» (тільки ручний режим).
BASE	Робот-пилосос прямує до зарядної станції.
Lo	Акумуляторна батарея майже розряджена і скоро повинна бути заряджена.
FULL	Акумуляторна батарея повністю розряджена.
I I I I	Акумуляторна батарея заряджається.
⏏	Робот керується кнопками дистанційного пульта.

ПІДГОТОВКА

- Дотримуйтесь таких правил, перш ніж починати прибирання за допомогою робота-пилососа (1):
- Акумуляторна батарея повинна бути повністю заряджена, а контейнер для пилу (18) повинен бути порожній.
 - Приберіть з підлоги коштовні керамічні вироби, крихкі предмети та дорогі вироби (наприклад, скляні вироби).
 - Попередньо витріть вологі або мокрі місця.
 - Приберіть з підлоги такі предмети, як кабелі і носовики.
 - Приберіть товсті килими і килими з торочками.
 - Закрийте двері, які ведуть назовні або двері кімнат, в яких не потрібно прибирати пилососом.
 - Небезпечні зони, такі, як місця скупчення кабелів, можна захистити, поставивши спереду міцні речі, наприклад, велику сумку.
 - Не дозволяйте тваринам наближатися до робочої області робота-пилососа.

ВИКОРИСТАННЯ

i Під час використання та зарядки перемикач ввімкнення/вимкнення (22) робота-пилососа (1) повинен завжди бути у положенні «I». Тільки у разі тривалого простою необхідно вимкнути робот-пилосос (перемикач ввімкнення/вимкнення у положенні «0»).

- Якщо робот-пилосос знаходиться у режимі сну (жодних знаків на дисплеї 8), натисніть кнопку CLEAN (10) або (27) два рази, щоб активувати його, іноді достатньо одного натискання. Завжди слідкуйте за індикацією на дисплеї.

Дистанційний пульт

Дистанційний пульт (4) (див. рис. D) можна використовувати для вмикання і вимикання робота-пилососа (1), для керування та програмування різних режимів прибирання.

Ввімкнення дистанційного пульта

1. Відкрийте кришку відсіку для батарейок на задній стороні дистанційного пульта і вставте у відсік для батарейок дві батарейки на 1,5 В типу AAA/LR6 (не входять у комплект поставки). Уважно слідкуйте за правильною полярністю.
2. Закрийте відсік для батарейок.

Функції кнопок

CLEAN	<ul style="list-style-type: none">• Увімкнути пилосошення• Призупинити роботу робота-пилососа• Вийти з режиму очікування, активувати робота-пилососа
	Відкладене пилосошення
	Режим «Spot»
	«Home» (повернення до зарядної станції)
	Режим «прибирання у кутку»
Кнопки зі стрілками	<ul style="list-style-type: none">• Змінити напрямок• Встановити час початку

ВМИКАННЯ ТА ВИМИКАННЯ РОБОТА-ПИЛОСОСА

1. Переконайтеся, що робот-пилосос (1) заряджений, як описано у главі «Зарядка робота-пилососа».
2. Поставте робот-пилосос на поверхню, яку потрібно прибрати, і встановіть перемикач ввімкнення/вимкнення (22) у положення «I».
3. Щоб запустити робота-пилососа, натисніть кнопку CLEAN (10) на роботі-пилососі, або кнопку CLEAN (27) на дистанційному пульті (4).
Робот-пилосос почне процес прибирання.



Якщо робот-пилосос від'єднується від зарядної станції (2) або від адаптера мережі (7) більше, ніж на 45 секунд, він переходить у режим очікування, і дисплей (8) більше не горить. В такому випадку натисніть один раз кнопку CLEAN, щоб активувати робота-пилососа, а потім другий раз, щоб розпочати процес прибирання.

4. Щоб призупинити процес прибирання, повторно натисніть кнопку CLEAN.
5. Щоб поновити процес прибирання, повторно натисніть кнопку CLEAN.

АВТОМАТИЧНЕ ПИЛОСОШЕННЯ

– Натисніть кнопку CLEAN (10) на роботі-пилососі (1), або кнопку CLEAN (27) на дистанційному пульті (4). На дисплеї (8) з'явиться індикатор **ВВВВ** а потім індикатор **FLIP D**. Робот-пилосос почне самостійно пилососити всю кімнату. Під час автоматичного прибирання робот-пилосос переходить, якщо потрібно, у режим прибирання у кутках, якщо датчики робота-пилососа розпізнають наближення до кутка. Прибравши у кутку, робот-пилосос повертається у звичайний режим «Auto».



Пауза

1. Натисніть кнопку CLEAN (10) на роботі-пилососі (1), або кнопку CLEAN (27) на дистанційному пульті (4), щоб тимчасово призупинити всмоктування пилу для того, щоб, наприклад, прибрати перешкоду.
2. Знову натисніть CLEAN протягом 15 секунд, щоб відновити пилосошення.

Відкладене пилосошення

Ця функція дає змогу встановлювати проміжок часу, після якого робот-пилосос (1) почне пилосошення. Мінімальний проміжок часу: 15 хвилин, максимальний проміжок часу: 23 години і 45 хвилин.

За допомогою дистанційного пульта

1. Якщо на дисплеї (8) відсутня індикація, натисніть кнопку CLEAN (27) на дистанційному пульті (4).
2. Натисніть кнопку ПРОМІЖОК ЧАСУ  (30). На дисплеї дистанційного пульта будуть блимати дві останні цифри.
3. За допомогою кнопок зі стрілками (X31) встановіть бажані хвилини (00, 15, 30, 45).
4. Знову натисніть кнопку ПРОМІЖОК ЧАСУ . На дисплеї будуть блимати дві перші цифри.
5. За допомогою кнопок зі стрілками встановіть бажані години (01–23).
6. Потім натисніть кнопку CLEAN, щоб підтвердити налаштування.
7. Щоб анулювати налаштування, встановіть години і хвилини на «00:00».

За допомогою робота

1. Переведіть перемикач ввімкнення/вимкнення (22) у положення «I».
2. Натисніть кнопку PLAN (10) на роботі-пилососі. На дисплеї будуть блимати дві останні цифри. Натискайте кнопку PLAN для переміщення між хвилинами та годинами.
3. Натискайте кнопку HOME (10) для збільшення значення хвилин.
4. Натискайте кнопку SPOT (10) для зменшення значення годин.
5. Потім натисніть кнопку CLEAN (10), щоб підтвердити налаштування.
6. Щоб анулювати налаштування, утримуйте натисненою протягом 5 секунд кнопку PLAN, потім натисніть кнопку CLEAN, щоб підтвердити відміну.

Після закінчення встановленого часу робот-пилосос увімкнеться і почне автоматично пилососити підлогу.

 Під час налаштування проміжку часу всі значення підтверджуються акустичним сигналом. Якщо акустичний сигнал не лунає, налаштування не зберігаються.

Закінчення пилосошення

1. Натисніть кнопку CLEAN (10) на роботі-пилососі (1), або кнопку CLEAN (27) на дистанційному пульті (4).

– Повторно натисніть кнопку CLEAN і утримуйте її натисненою декілька секунд, поки індикація на дисплеї (8) не згасне (робот-пилосос у режимі сну)

або

– натисніть кнопку HOME  (26). У такому випадку робот-пилосос закінчить пилосошення і повернеться до зарядної станції (2), щоб зарядити акумуляторну батарею.

 Якщо для припинення роботи натиснути кнопку CLEAN один раз, робот-пилосос перейде у режим сну через 15 секунд, якщо тим часом не буде натиснена жодна інша кнопка.

РЕЖИМИ ПРИБИРАННЯ

Режим «Auto»

Якщо не обрано будь-який інший режим прибирання або керування роботом-пилососом (1) не виконується кнопками зі стрілками (31), робот-пилосос прибирає в режимі «Auto». У цьому режимі робот-пилосос автоматично прибирає робочу область і змінює напрямок руху на основі характеристик підлоги і перешкод, які він зустрічає.

Щоб використати цю функцію, необхідно діяти наступним чином:

1. Переведіть перемикач ввімкнення/вимкнення (22) на «I».
2. Щоб вийти з режиму «Auto», оберіть інший режим прибирання або натисніть на дистанційному пульті (4) кнопку CLEAN (27) або кнопку CLEAN (10) на роботі-пилососі.

Режим «прибирання у кутку»

Режим «прибирання у кутку» забезпечує рух робота-пилососа (1) уздовж стіни. Для активації режиму «прибирання у кутку», необхідно діяти наступним чином:

1. Переведіть перемикач ввімкнення/вимкнення (22) на «I».
2. Розташуйте робот-пилосос біля стіни.
3. Натисніть на дистанційному пульті (4) кнопку CLEAN (27) або кнопку CLEAN (10) на роботі-пилососі, щоб вимкнути режим очікування.
4. Натисніть кнопку ПРИБИРАННЯ У КУТКУ  (28).

Робот-пилосос почне прибирати уздовж стіни і змінить напрямок руху тільки тоді, коли дійде до кутка.



Якщо під час активності режиму «прибирання у кутку» натиснути іншу кнопку на дистанційному пульті, наприклад, одну з кнопок зі стрілками, то режим анулюється. Роботом-пилососом можна керувати тільки за допомогою кнопок зі стрілками, або він продовжить прибирати у режимі «Auto». Щоб знову активувати режим «прибирання у кутку», повторно натисніть на дистанційному пульті кнопку ПРИБИРАННЯ У КУТКУ .

5. Щоб вийти з режиму «прибирання у кутку», натисніть кнопку CLEAN на дистанційному пульті або кнопку CLEAN на роботі-пилососі.

Режим «Spot»

Режим «Spot» дозволяє прибрати певну зону особливо дбайливим чином. Для активації режиму «Spot» необхідно діяти наступним чином:

1. Переведіть перемикач ввімкнення/вимкнення (22) на «I».
2. Натисніть на дистанційному пульті (4) кнопку CLEAN (27) або кнопку CLEAN (10) на роботі-пилососі (1), щоб вимкнути режим очікування.
3. Натисніть кнопку SPOT  (29) на дистанційному пульті або кнопку SPOT (10) на роботі-пилососі, щоб запустити прибирання однієї зони. Режим «Spot» можна активувати коли робот-пилосос знаходиться у іншому режимі прибирання.

Робот-пилосос прибирає місце, у якому він знаходиться, і повторює прибирання з більшою потужністю всмоктування.

Прибравши певне місце, робот-пилосос автоматично повертається у режим, в якому він був раніше. Якщо робот-пилосос був увімкнений зразу у режим «Spot», переведіть робота-пилососа у режим очікування, закінчивши прибирання.

4. Щоб призупинити роботу робота-пилососа, натисніть кнопку CLEAN.

Кнопка HOME

Після натискання кнопки HOME  (26) на дистанційному пульті (4) або HOME (10) на роботі-пилососі (1), робот-пилосос перериває процес прибирання і повертається до зарядної станції (2).



Рекомендується натискати кнопку HOME тільки поблизу зарядної станції. У протилежному випадку робот-пилосос може витратити багато часу на пошук зарядної станції.



Увага

Небезпека травм та пошкодження!

Неправильна чистка може призвести до фізичних травм та пошкодження робота-пилососа.

- Перед початком будь-яких операцій з чистки робота-пилососа або зарядної станції необхідно встановити перемикач ввімкнення/вимкнення на позначку «0» та від'єднати адаптер мережі.

Попередження!

Небезпека короткого замикання!

Потрапляння води у корпус може спричинити коротке замикання.

- Категорично забороняється занурювати робот-пилосос та зарядну станцію у воду або інші рідини; слідкуйте за тим, щоб вода та волога не потрапляли у гніздо.

Попередження!

Небезпека пошкодження!

Неналежне використання робота-пилососа, що не відповідає призначенню, може спричинити пошкодження.

- Не використовуйте агресивні миючі засоби, ріжучі чи металічні інструменти прибирання, наприклад, ножі, тверді скребки тощо. Подібні предмети можуть пошкодити поверхню.
 - Не виконуйте чистку робота-пилососа, коли він знаходиться на зарядній станції.
 - Переконайтеся, що усі компоненти висохли, перш ніж знову встановлювати їх, інакше робот-пилосос пошкодиться.
 - Після очищення фільтра HEPA і головного фільтра з водою необхідно залишити їх висихати протягом 48 годин.
1. Припиніть процес зарядки та встановіть перемикач ввімкнення/вимкнення (22) на «0». Від'єднайте зарядну станцію (2) від електричної мережі.
 2. Відкрийте робота-пилососа (1), натиснувши на кришку (11) у точці PUSH (див. рис. F, крок 1).
 3. Дістаньте контейнер для пилу (18) (див. рис. F, крок 2).
 4. Дістаньте раму (19) і фільтр HEPA (20) (див. рис. F, крок 3). Вибийте фільтр HEPA.
 5. Дістаньте головний фільтр (17) з контейнера для пилу (див. рис. F, крок 4).
 6. Спорожніть контейнер для пилу (див. рис. F, крок 5).
 7. Промийте контейнер для пилу під водою з крану або протріть його вологою ганчіркою. В кінці висушіть контейнер для пилу. Можна почистити головний фільтр та фільтр HEPA за допомогою щітки для прибирання (5) (див. рис. F, крок 6). Встановіть фільтр на місце тільки після його висихання.

8. Встановіть фільтр HEPA на місце та закріпіть його рамою (див. рис. F, крок 7). Встановіть на місце контейнер для пилу у робот-пилосос та закрийте кришку.
9. Очистіть бокові датчики (32) у нижній частині робота-пилососа (див. рис. F, крок 8) м'якою ганчіркою.
10. У нижній частині очистіть також:
 - бокові щітки (13),
 - колеса (12) і (15),
 - зарядні контакти (14) і
 - отвір всмоктування (16).
11. Очистіть також гніздо робота-пилососа та зарядну станцію, використовуючи м'яку злегка зволожену ганчірку.

Бокові щітки

Якщо бокові щітки (13) зносилися, їх можна замінити на запасні бокові щітки (6), що надаються у комплекті.

1. Зніміть за допомогою хрестової викрутки старі щітки, закріплені з нижньої сторони робота-пилососа (див. рис. B).
2. Міцно закріпіть нові бокові щітки.

Фільтр HEPA

В залежності від частоти використання, фільтр HEPA (20) необхідно чистити кожні 15-30 днів. Приблизно через 6 місяців фільтр необхідно замінити на запасний фільтр (3), що надається у комплекті.

1. Дістаньте старий фільтр HEPA (див. главу «Чистка і технічне обслуговування»), крок 1–4.
2. Замініть старий фільтр HEPA на новий.



Фільтр HEPA необхідно акуратно чистити кожні 15–30 днів під проточною водою. Замініть фільтр HEPA не пізніше ніж через 6 місяців.

Замініть фільтр HEPA у випадку надмірного використання запасним фільтром (3).

Щоб отримати новий фільтр HEPA або головний фільтр, зверніться за адресою служби обслуговування клієнтів, вказаною у гарантійному листі.

Зберігання

Якщо робот-пилосос (1) не використовується тривалий час, виконайте наступні дії:

1. Повністю зарядіть акумуляторну батарею, див. главу «Зарядка робота-пилососа».
2. Встановіть перемикач ввімкнення/вимкнення (22) на позначку «**0**» («Вимкнено»).
3. Зберігайте робот-пилосос у прохолодному і сухому місці.

ВІЯВЛЕННЯ НЕСПРАВНОСТЕЙ

Проблема	Ймовірні причини	Вирішення проблеми
Прилад не працює	Акумуляторна батарея не повністю заряджена.	Зарядіть акумуляторну батарею повністю.
	Перемикач ввімкнення/вимкнення (22) на позначці « 0 ».	Встановіть перемикач ввімкнення/вимкнення на позначку « I ».
	Брудні контакти акумуляторної батареї.	Почистіть зарядні контакти (25)/(24) і робот-пилосос (1).
Погана ефективність всмоктування.	Отвір всмоктування (16) заблокований.	Перевірте отвір всмоктування.
	Контейнер для пилу (18) переповнений або забилися фільтри.	Виконайте процедуру, описану у главі «Чистка і технічне обслуговування».

КОДИ ПОМИЛОК

Якщо йдеться про проблеми технічного характеру, вони частково ідентифікуються за кодом помилки на дисплеї (8).

i Якщо проблему не вдалося вирішити успішно, вимкніть робот-пилосос (1) (перемикач ввімкнення/вимкнення на позначці «**0**») і знову увімкніть його. Якщо помилка з'являється знову, зверніться до служби обслуговування клієнтів або зробіть запит на професійну допомогу.

Не намагайтеся полагодити робот-пилосос самостійно.

Код помилки	Ймовірні причини	Можливе вирішення проблеми
E01	Ліве бокове колесо (12) не обертається.	Перевірте ліве бокове колесо і почистіть його за необхідності.
E02	Праве бокове колесо (12) не обертається.	Перевірте праве бокове колесо і почистіть його за необхідності.
E04	Робот-пилосос був піднятий.	Поставте робот-пилосос на підлогу.
E05	Бокові датчики (32) несправні.	Очистіть бокові датчики, див. главу «Чистка і технічне обслуговування», етап (9).
E06	Бампер (9) несправний.	Перевірте, чи бампер брудний, якщо необхідно, почистіть його.
E07	несправності двигуна вентилятора.	перевірте двигун вентилятора. зверніться в авторизований сервісний центр.
E08	несправності бічний щітки.	перевірте, якщо бічна щітка заблокована.

ТЕХНІЧНІ ХАРАКТЕРИСТИКИ

Модель:	2718
Діаметр робота-пилососа:	300 мм
Висота робота-пилососа:	75 мм
Вага робота-пилососа:	1,9 кг
Потужність:	20 Вт
Вхідна напруга:	100–240 В~; 0,5 А макс.
Вихідна напруга:	19 В 600 мА
Клас захисту:	III
Акумуляторна батарея:	14,4 В, літій-іонний акумулятор; 2400 мА-год; 34,56 Вт-год
Для дистанційного пульта:	2× 1,5 В
Потужність всмоктування:	0,50 кПа
Тривалість роботи:	90-120 хвилин
Час зарядки:	3-4 години
Рівень шуму:	< 65 дБ
Об'єм контейнер для пилу:	0,3 л
Ступінь захисту вилки:	IP20
Температура роботи:	від 0 °С до 40 °С
Температура зберігання:	від 0 °С до 40 °С

ДАНИ БЛОКУ ЖИВЛЕННЯ

Виробник:	Ten Pao Industrial Co., Ltd. Dongjiang Industrial Area, Shuikou Town Huizhou City, Guangdong Province, P.R. China Commercial registration number: 9144130071470785X6
Назва моделі:	S012DBV1900060
Вхідна напруга/струм/частота вхідного змінного струму:	100-240 В~, 50/60 Гц, 0,4 А
Вихідна напруга/струм:	19 В - 0,6 А
Вихідна потужність:	11,4 Вт
Середній ККД у активному режимі:	84,85% (за 230 В змінного струму)
ККД за низького навантаження (10%):	76,32% (за 230 В змінного струму)
Поглинана потужність у холостому режимі:	0,057 Вт (за 230 В змінного струму)

УТИЛІЗАЦІЯ

Утилізація упаковки



Утилізуйте упаковку, дотримуючись принципів роздільного збору відходів. Помістіть картон і коробку у контейнер для збору макулатури, плівку – у контейнер для збору матеріалів для повторного використання.

Утилізація робота-пилососа

(Застосовується у країнах Європейського Союзу та в інших європейських країнах з діючими системами роздільного збору відходів).



Не викидайте непрацюючі прилади у побутові відходи!

Коли робот-пилосос, зарядна станція і дистанційний пульт стануть непридатними до використання, кожен користувач зобов'язаний законом утилізувати прилади, що вийшли з користування, окремо від побутових відходів, наприклад, у комунальному/квартильному центрі роздільного збору відходів. Таким чином можна забезпечити належну утилізацію приладів і запобігти негативному впливу на навколишнє середовище. Саме тому електричні прилади позначені вищезазначеним символом.



Звичайні та акумуляторні батареї не повинні викидатися у побутові відходи!

Користувач зобов'язаний законом утилізувати звичайні та акумуляторні батареї, незалежно від того, чи містять вони небезпечні речовини*, у центрах збору своєї комуни/квартилу таким чином, щоб вони утилізувалися без шкоди для навколишнього середовища.

*позначені, як: Cd = кадмій, Hg = ртуть, Pb = свинець.